

Installations- und Benutzerhandbuch

MODELL: **SILENT INVERTER**
SILENT CLIMA PURO

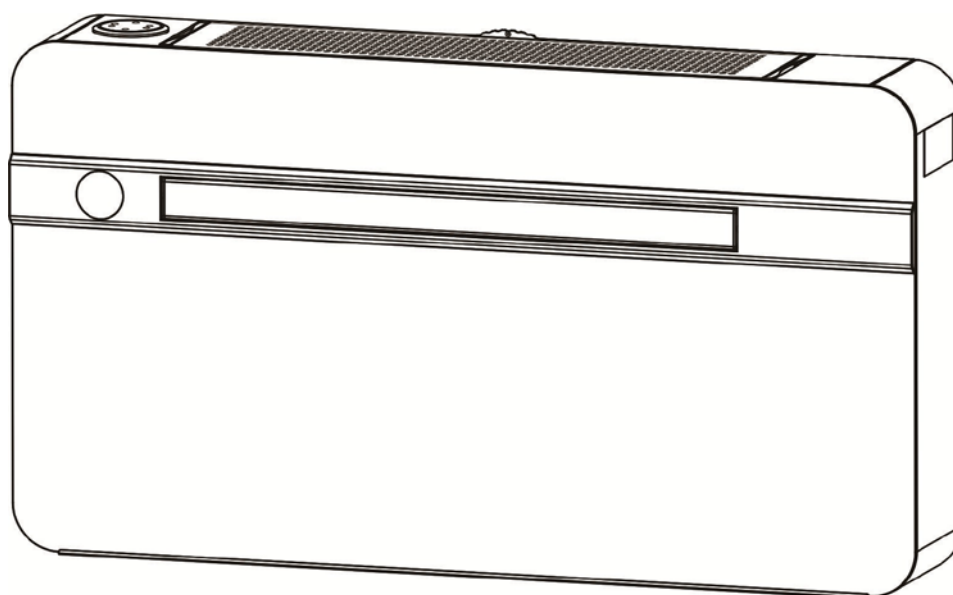

INHALT

1. ALLGEMEINE INFORMATIONEN

1.1 EINFÜHRUNG.....	8
1.2 WICHTIGE SICHERHEITSHINWEISE.....	8
1.3 DEN EMPFANG DER WAREN... ..	9
1.4 HANDHABUNG.....	9
1.5 LISTE DES ZUBEHÖRS.....	9
1.6 TECHNISCHE MERKMALE.....	10
1.7 SCHALTPLAN... ..	11

2. INSTALLATION

2.1 POSITIONIERUNG DER KLIMAAANLAGE... ..	12
2.2 PAPIER-TEMPEL	12
2.3 BOHREN DER WAND.....	14
2.4 BEFESTIGUNG DER HALTERUNG.	15
2.5 INSTALLATION DER ROHRE... ..	15
2.6 MONTAGE DER KLIMAAANLAGE AN DER HALTERUNG.....	16
2.7 EINBAU DER GITTERROSTE... ..	16

3. BEDIENUNG UND WARTUNG DER STEUERUNG

3.1 ANWEISUNG FÜR LCD-SYMBOLS.....	17
3.2 FERNBEDIENUNGSFUNKTIONEN.....	18
3.3 KONTROLLFUNKTION AN BORD... ..	19
3.4 WI-FI VERBINDUNG... ..	20
3.5 PROGRAMMEINSTELLUNG... ..	21
3.6 ESP-FILTERFUNKTION... ..	22
3.7 WARTUNG	23
3.8 FRISCHLUFTSYSTEM.....	24
3.9 PROBLEMBEWÄLTIGUNG	24

4. ZUBEHÖRINSTALLATION

4.1 GERÄUSCHLOSER HYBRID-WASSERANSCHLUSS.....	26
4.2 EINBAU WEICHER GITTERROSTE... ..	27



WARNUNG: Kältemittel R32

Verwenden Sie keine anderen als die vom Hersteller empfohlenen Mittel zur Beschleunigung des Entfrostvorgangs oder zur Reinigung.

Das Gerät muss in einem Raum ohne ständig in Betrieb befindliche Zündquellen (z. B. offene Flammen, ein in Betrieb befindliches Gasgerät oder ein in Betrieb befindliches Elektrogerät) gelagert werden.

Nicht durchstechen brennen.



Wenn das Netzkabel beschädigt ist, muß es durch den Hersteller, seinen Kundendienst oder ähnlich qualifizierte Personen ersetzt werden, um eine Gefährdung zu vermeiden.

- eine Warnung, die Lüftungsöffnungen nicht zu blockieren;
- einen Hinweis, daß die Wartung nur gemäß den Empfehlungen des Herstellers durchgeführt werden darf.

Halten Sie die erforderlichen Lüftungsöffnungen frei von Hindernissen

Die Wartung darf nur gemäß den Empfehlungen des Herstellers durchgeführt werden.

Kontrollen in dem Gebiet:

Vor Beginn von Arbeiten an Anlagen, die entflammbare Kältemittel enthalten, sind Sicherheitsüberprüfungen erforderlich, um sicherzustellen, daß die Entzündungsgefahr minimiert wird. Bei Reparaturen an der Kälteanlage sind die folgenden Vorsichtsmaßnahmen vor der Durchführung von Arbeiten an der Anlage zu treffen.

Arbeitsablauf:

Die Arbeiten müssen unter kontrollierten Bedingungen durchgeführt werden, um das Risiko des Vorhandenseins brennbarer Gase oder Dämpfe während der Arbeiten zu minimieren.

Allgemeiner Arbeitsbereich:

Das gesamte Wartungspersonal und andere Personen, die in der Umgebung arbeiten, müssen über die Art der durchzuführenden Arbeiten unterrichtet werden. Arbeiten in beengten Räumen sind zu vermeiden.

Prüfen auf Vorhandensein von Kältemittel:

Der Bereich muß vor und während der Arbeiten mit einem geeigneten Kältemitteldetektor überprüft werden, um

Sicherstellen, daß der Techniker über potenziell giftige oder entflammbare Atmosphären informiert ist. Sicherstellen, daß die verwendeten Erkennungsgeräte für den Einsatz mit allen anwendbaren Kältemitteln geeignet sind, d. h. nicht funkenbildend, ausreichend abgedichtet oder eigensicher sind.

Vorhandensein eines Feuerlöschers:

Wenn heiße Arbeiten an der Kühleinrichtung oder an zugehörigen Teilen durchgeführt werden, müssen geeignete Feuerlöschgeräte zur Verfügung stehen. Halten Sie einen Trockenpulver- oder CO₂-Feuerlöscher in der Nähe des Beschickungsbereichs bereit.

Keine Zündquellen:

Keine Person, die Arbeiten an einer Kühlanlage durchführt, bei denen sie sich Rohrarbeiten dürfen keine Zündquellen in einer Weise verwenden, die zu einer Brand- oder Explosionsgefahr führen kann. Alle möglichen Zündquellen, einschließlich des Zigarettenrauchens, sind zu vermeiden.

ausreichend weit vom Ort der Installation, der Reparatur, des Ausbaus und der Entsorgung entfernt sein, bei denen möglicherweise Kältemittel in den umgebenden Raum freigesetzt werden kann. Vor Beginn der Arbeiten ist der Bereich um das Gerät herum zu untersuchen, um sicherzustellen, daß keine brennbaren Gefahren oder Zündgefahren bestehen. "Es müssen Rauchverbotsschilder angebracht werden.

Belüfteter Bereich:

Vergewissern Sie sich, daß sich der Bereich im Freien befindet oder daß er ausreichend belüftet ist, bevor Sie in das System eindringen oder heiße Arbeiten durchführen. Eine gewisse Belüftung muß während der Durchführung der Arbeiten aufrechterhalten werden. Die Belüftung sollte freigesetztes Kältemittel sicher zerstreuen und es vorzugsweise nach außen in die Atmosphäre ableiten.

Kontrolle der Kühlanlagen:

Wenn elektrische Bauteile ausgetauscht werden, müssen sie für den Zweck geeignet sein und den richtigen Spezifikationen entsprechen. Es sind stets die Wartungs- und Instandhaltungsrichtlinien des Herstellers zu beachten. Im Zweifelsfall ist die technische Abteilung des Herstellers um Hilfe zu bitten.

Bei Anlagen, die brennbare Kältemittel verwenden, sind folgende Kontrollen

durchzuführen: - Die tatsächliche Kältemittelfüllung entspricht der Raumgröße, in der die kältemittelhaltigen Teile installiert sind;

– die Lüftungsanlagen und -auslässe ordnungsgemäß funktionieren und nicht verstopft sind;

– bei Verwendung eines indirekten Kühlkreislaufs ist der Sekundärkreislauf auf das Vorhandensein von Kältemittel zu überprüfen;

– die Kennzeichnung des Geräts weiterhin sichtbar und lesbar ist. Unleserliche Markierungen und Schilder sind zu korrigieren;

– Kältemittelleitungen oder -bauteile an einer Stelle installiert werden, an der es unwahrscheinlich ist, daß sie Stoffen ausgesetzt sind, die kältemittelhaltige Bauteile angreifen können, es sei denn, die Bauteile sind aus Werkstoffen hergestellt, die von Natur aus korrosionsbeständig sind, oder sie sind in geeigneter Weise gegen eine solche Korrosion geschützt.

Kontrolle der elektrischen Geräte:

Reparatur- und Wartungsarbeiten an elektrischen Bauteilen müssen erste Sicherheitsüberprüfungen und Inspektionsverfahren für die Bauteile umfassen. Liegt ein Fehler vor, der die Sicherheit beeinträchtigen könnte, so darf der Stromkreis erst dann wieder mit Strom versorgt werden, wenn der Fehler zufriedenstellend behoben ist. Kann der Fehler nicht sofort behoben werden, ist es aber notwendig, den Betrieb fortzusetzen, so ist eine angemessene Übergangslösung zu wählen. Dies ist dem Eigentümer des Geräts mitzuteilen, damit alle Beteiligten informiert sind.

Die anfänglichen Sicherheitsüberprüfungen umfassen:

- daß Kondensatoren entladen werden: Dies muß auf sichere Weise geschehen, um die Möglichkeit von Funkenbildung zu vermeiden;
- daß keine stromführenden elektrischen Komponenten und Leitungen während des Aufladens, der Wiederherstellung oder Spülung des Systems;
- die Kontinuität der Erdungsverbindung gewährleistet ist.

Reparaturen an versiegelten Bauteilen:

Bei Reparaturen an versiegelten Bauteilen ist die gesamte elektrische Versorgung zu unterbrechen. von den Geräten, an denen gearbeitet wird, bevor versiegelte Abdeckungen usw. entfernt

werden. Ist es unbedingt erforderlich, daß die Geräte während der Wartungsarbeiten mit Strom versorgt werden, so ist an der kritischsten Stelle eine ständig funktionierende Leckanzeigeeinrichtung anzubringen, die vor einer potenziell gefährlichen Situation warnt. Es ist besonders darauf zu achten, daß bei der Arbeit an elektrischen Bauteilen wird das Gehäuse nicht so verändert, daß der Schutzgrad beeinträchtigt wird.

betroffen. Dazu gehören Schäden an Kabeln, eine zu große Anzahl von Anschlüssen, nicht den Originalspezifikationen entsprechende Klemmen, beschädigte Dichtungen, falsch angebrachte Verschraubungen usw.

Vergewissern Sie sich, daß das Gerät sicher montiert ist.

Es ist sicherzustellen, daß die Dichtungen oder Dichtungsmaterialien nicht so weit abgebaut sind, daß sie nicht mehr den Zweck erfüllen, das Eindringen entzündlicher Atmosphären zu verhindern. Die Ersatzteile müssen den Spezifikationen des Herstellers entsprechen.

Reparatur an eigensicheren Bauteilen:

Legen Sie keine dauerhaften induktiven oder kapazitiven Lasten in den Stromkreis ein, ohne sicherzustellen, daß diese die für das verwendete Gerät zulässige Spannung und Stromstärke nicht überschreiten.

Eigensichere Bauteile sind die einzigen, an denen unter Spannung gearbeitet werden kann, wenn eine entflammbare Atmosphäre vorhanden ist. Das Prüfgerät muß die richtige Nennleistung haben. Ersetzen Sie Bauteile nur durch vom Hersteller angegebene Teile. Andere Teile können dazu führen, daß sich das Kältemittel in der Atmosphäre durch ein Leck entzündet.

Verkabelung:

Es ist zu prüfen, daß die Verkabelung nicht durch Verschleiß, Korrosion, übermäßigen Druck, Vibrationen, scharfe Kanten oder andere nachteilige Umwelteinflüsse beeinträchtigt wird. Bei der Prüfung sind auch die Auswirkungen von Alterung oder ständiger Vibration durch Quellen wie Kompressoren oder Ventilatoren zu berücksichtigen.

Aufspüren brennbarer Kältemittel:

Unter keinen Umständen dürfen bei der Suche nach Kältemittellecks oder deren Aufspüren potentielle Zündquellen verwendet werden. Ein Halogenidbrenner (oder ein anderer Detektor mit offener Flamme) darf nicht verwendet werden.

Die folgenden Lecksuchmethoden werden für alle Kältemittelsysteme als akzeptabel angesehen. Elektronische Lecksuchgeräte können zum Aufspüren von Kältemittellecks verwendet werden, aber bei entflammbaren Kältemitteln ist die Empfindlichkeit möglicherweise nicht ausreichend oder muß neu kalibriert werden.

(Stellen Sie sicher, daß der Detektor keine potenzielle Zündquelle darstellt und für das verwendete Kältemittel geeignet ist. Lecksuchgeräte sind auf einen Prozentsatz der LFL des Kältemittels einzustellen und auf das verwendete Kältemittel zu kalibrieren, und der entsprechende Gasanteil (maximal 25 %) ist zu bestätigen.

Lecksuchflüssigkeiten eignen sich auch für die meisten Kältemittel, doch sollte die Verwendung von chlorhaltigen Reinigungsmitteln vermieden werden, da das Chlor mit dem Kältemittel reagieren und die Kupferrohrleitungen korrodieren kann.

Bei Verdacht auf ein Leck müssen alle offenen Flammen entfernt/gelöscht werden.

Wird ein Kältemittelleck festgestellt, das eine Lötung erfordert, so ist das gesamte Kältemittel aus dem System zu entfernen oder in einem von der Leckstelle entfernten Teil des Systems abzusperren (durch Absperrventile). Die Beseitigung des Kältemittels erfolgt gemäß den Anweisungen für das Entfernen und Evakuieren.

Beseitigung und Evakuierung:

Beim Aufbrechen des Kältemittelkreislaufs zur Durchführung von Reparaturen - oder zu anderen Zwecken - sind die üblichen Verfahren anzuwenden. Bei entflammbaren Kältemitteln ist es jedoch wichtig, daß die besten Verfahren befolgt werden, da die Entflammbarkeit eine Rolle spielt. Das folgende Verfahren ist zu befolgen:

- Kältemittel entfernen;
- den Kreislauf mit Inertgas spülen;

- evakuieren;
- mit Inertgas spülen;
- Öffnen Sie den Stromkreis durch Schneiden oder Löten.

Die Kältemittelfüllung muß in die richtigen Rückgewinnungsflaschen zurückgewonnen werden. Für Geräte

die andere brennbare Kältemittel als A2L-Kältemittel enthalten, ist das System zu spülen

mit sauerstofffreiem Stickstoff, um das Gerät für brennbare Kältemittel sicher zu machen. Dieser Vorgang muss möglicherweise mehrmals wiederholt werden. Druckluft oder Sauerstoff dürfen nicht zum Spülen von Kältemittelsystemen verwendet werden.

Bei Geräten, die entflammbare Kältemittel, ausgenommen A2L-Kältemittel, enthalten, ist das Spülen der Kältemittel durch Unterbrechung des Vakuums im System mit sauerstofffreiem Stickstoff und weiteres Füllen bis zum Erreichen des Arbeitsdrucks, anschließendes Entlüften in die Atmosphäre und schließlich Absaugen bis zum Vakuum zu erreichen. Dieser Vorgang ist so lange zu wiederholen, bis sich kein Kältemittel mehr im System befindet. Wenn die letzte Füllung sauerstofffreien Stickstoffs aufgebraucht ist, muß das System auf atmosphärischen Druck entlüftet werden, damit die Arbeiten durchgeführt werden können. Dieser Vorgang ist unbedingt erforderlich, wenn Lötarbeiten an den Rohrleitungen durchgeführt werden sollen. Stellen Sie sicher, daß sich der Auslaß der Vakuumpumpe nicht in der Nähe von potenziellen Zündquellen befindet und daß eine Belüftung vorhanden ist.

Aufladeverfahren:

Zusätzlich zu den herkömmlichen Ladeverfahren sind die folgenden Anforderungen zu erfüllen.

- Achten Sie darauf, daß es bei der Verwendung von Einfüllvorrichtungen nicht zu einer Verunreinigung der verschiedenen Kältemittel kommt. Die Schläuche oder Leitungen müssen so kurz wie möglich sein, um die Menge an Kältemittel zu 6minimieren.
- das in ihnen enthaltene Kältemittel.
- Die Gasflaschen sind entsprechend den Anweisungen in einer geeigneten Position aufzubewahren.
- Vergewissern Sie sich, daß das Kühlsystem geerdet ist, bevor Sie das System mit Kühlmittel.
- Kennzeichnen Sie das System, wenn der Ladevorgang abgeschlossen ist (falls noch nicht geschehen).
- Es ist darauf zu achten, daß das Kühlsystem nicht überfüllt wird.

Vor dem Wieder befüllen des Systems ist eine Druckprüfung mit dem entsprechenden Spülgas durchzuführen.

Das System ist nach Beendigung des Ladevorgangs, jedoch vor der Inbetriebnahme, auf Dichtheit zu prüfen. Vor dem Verlassen der Baustelle ist eine weitere Dichtheitsprüfung durchzuführen.

Stilllegung:

Vor der Durchführung dieses Verfahrens ist es wichtig, daß der Techniker mit der Anlage und allen Einzelheiten vertraut ist. Es wird als gute Praxis empfohlen, alle Kältemittel sicher zurückzugewinnen. Vor der Durchführung der Maßnahme ist eine Öl- und Kältemittelprobe zu entnehmen, falls vor der Wiederverwendung des zurückgewonnenen Kältemittels eine Analyse erforderlich ist. Es ist wichtig, daß vor Beginn der Arbeiten Strom zur Verfügung steht.

- a) Machen Sie sich mit dem Gerät und seiner Bedienung vertraut.
- b) System elektrisch isolieren.
- c) Vergewissern Sie sich vor der Durchführung des Verfahrens, daß:
 - bei Bedarf mechanische Handhabungsgeräte für die Handhabung von Kältemittelflaschen zur Verfügung stehen;
 - alle persönlichen Schutzausrüstungen vorhanden sind und korrekt verwendet werden;
 - der Verwertungsprozess wird jederzeit von einer kompetenten Person überwacht;
 - die Rückgewinnungsgeräte und -flaschen den entsprechenden Normen entsprechen.
- d) Kältemittelsystem abpumpen, wenn möglich.
- e) Wenn ein Vakuum nicht möglich ist, bauen Sie einen Verteiler, damit das Kältemittel aus verschiedenen Teilen des Systems entfernt werden kann.
- f) Vergewissern Sie sich, daß der Zylinder auf der Waage liegt, bevor die Rückgewinnung erfolgt.
- g) Starten Sie das Rückgewinnungsgerät und arbeiten Sie gemäß den Anweisungen.
- h) Die Flaschen dürfen nicht überfüllt werden (nicht mehr als 80 % des Volumens an Flüssigkeit).

-
- i) Überschreiten Sie nicht den maximalen Betriebsdruck der Flasche, auch nicht vorübergehend.
 - j) Wenn die Flaschen ordnungsgemäß gefüllt und der Prozess abgeschlossen ist, stellen Sie sicher, daß die Flaschen und die Ausrüstung unverzüglich vom Standort entfernt und alle Absperrventile an der Ausrüstung geschlossen werden.
 - k) Zurückgewonnenes Kältemittel darf erst dann in eine andere Kälteanlage eingefüllt werden, wenn es gereinigt und überprüft worden ist.

Kennzeichnung:

Die Geräte sind mit einem Etikett zu versehen, aus dem hervorgeht, daß sie außer Betrieb genommen und das Kältemittel entleert wurde. Das Etikett muß datiert und unterzeichnet sein. Bei Geräten, die entflammbare Kältemittel enthalten, ist sicherzustellen, daß die Geräte mit Etiketten versehen sind, auf denen angegeben ist, daß sie entflammbares Kältemittel enthalten.

Erholung:

Bei der Entnahme von Kältemittel aus einer Anlage, sei es zu Wartungszwecken oder zur Außerbetriebnahme, wird empfohlen, das gesamte Kältemittel sicher zu entfernen. Achten Sie beim Umfüllen von Kältemittel in Flaschen darauf, daß nur geeignete Kältemittel-Rückgewinnungsflaschen verwendet werden. Vergewissern Sie sich, daß die richtige Anzahl von Flaschen für die gesamte Systemfüllung vorhanden ist. Alle zu verwendenden Flaschen sind für das zurückgewonnene Kältemittel bestimmt und für dieses gekennzeichnet (d. h. spezielle Flaschen für die Rückgewinnung von Kältemittel). Die Flaschen müssen komplett mit Druckminderungsventil und zugehörigen Absperrventilen in einwandfreiem Zustand sein. Leere Rückgewinnungsflaschen werden vor der Rückgewinnung evakuiert und, wenn möglich, gekühlt.

Die Rückgewinnungsanlage muß sich in einem guten Zustand befinden und mit einer Anleitung für die vorhandene Anlage versehen sein; sie muß für die Rückgewinnung aller geeigneten Kältemittel geeignet sein, gegebenenfalls auch für brennbare Kältemittel. Außerdem muss ein Satz geeichter Waagen vorhanden und in gutem Zustand sein. Die Schläuche müssen

Komplett mit leckfreien Trennkupplungen und in gutem Zustand. Überprüfen Sie vor der Verwendung des Rückgewinnungsgeräts, daß es sich in einem zufriedenstellenden Betriebszustand befindet, ordnungsgemäß gewartet wurde und daß alle zugehörigen elektrischen Komponenten versiegelt sind, um eine Entzündung im Falle eines

Kältemittelfreisetzung. Im Zweifelsfall den Hersteller konsultieren.

Das zurückgewonnene Kältemittel ist in der richtigen Rückgewinnungsflasche an den Kältemittellieferanten zurückzusenden, und es ist ein entsprechender Abfallübernahmeschein auszustellen. Mischen Sie keine Kältemittel in Rückgewinnungsanlagen und insbesondere nicht in Flaschen.

Wenn Kompressoren oder Kompressoröle ausgebaut werden sollen, muß sichergestellt werden, daß sie auf ein akzeptables Niveau evakuiert wurden, um sicherzustellen, daß kein brennbares Kältemittel im Schmiermittel verbleibt. Der Evakuierungsprozess muß vor der Rückgabe des Verdichters an den Lieferanten durchgeführt werden. Zur Beschleunigung dieses Vorgangs darf das Verdichtergehäuse nur elektrisch beheizt werden. Wenn Öl aus einem System abgelassen wird, muß dies sicher erfolgen

Qualifikationsanforderungen für Installations- und Wartungspersonal:

Alle Mitarbeiter, die in der Kälteanlage tätig sind, müssen über eine gültige, von der zuständigen Organisation ausgestellte Zertifizierung und die von der Branche anerkannte Qualifikation für den Umgang mit der Kälteanlage verfügen. Wenn andere Techniker für die Wartung und Reparatur des Geräts benötigt werden, sollten sie von der Person beaufsichtigt werden, die die Qualifikation für den Umgang mit brennbarem Kältemittel besitzt.

Sie kann nur nach der vom Hersteller des Geräts empfohlenen Methode repariert werden.

1. ALLGEMEINE INFORMATIONEN

1.1 EINFÜHRUNG

BITTE BEACHTEN SIE: Entsorgen Sie die Verpackung erst, wenn die Installation des Klimageräts abgeschlossen ist.

Nachdem Sie die Verpackung entfernt haben, überprüfen Sie den Inhalt auf Unversehrtheit und Vollständigkeit. (Siehe Liste des Zubehörs). Sollten Teile fehlen, wenden Sie sich an Ihren Händler.

Dieses Klimagerät wurde zum Kühlen oder Heizen der Raumluft entwickelt und sollte nur zu diesem Zweck verwendet werden.

Der Hersteller kann nicht für Sachschäden oder Verletzungen von Personen oder Tieren haftbar gemacht werden, die durch unsachgemäße Installation, Regulierung und Wartung oder unsachgemäßen Gebrauch entstehen.

Dieses Klimagerät enthält das Kältemittel R32. Am Ende seiner Lebensdauer muss dieses Klimagerät gemäß den strengen Vorschriften für das Recycling dieses Produkts entsorgt werden; bitte gehen Sie bei der Entsorgung mit Vorsicht vor. Wenden Sie sich bitte an Ihre örtliche Behörde oder an die zuständigen Behörden.

Schalten Sie das Gerät erst ein, wenn Sie es vollständig zusammengebaut und in die richtige Betriebsposition gebracht haben.

Bevor Sie das Gerät in Betrieb nehmen, überprüfen Sie, ob es gemäß den in dem betreffenden Land geltenden Vorschriften korrekt geerdet ist.

1.2 WICHTIGE SICHERHEITSANWEISUNGEN



Bei der Verwendung elektrischer Geräte sollten immer grundlegende Sicherheitsvorkehrungen getroffen werden:

Stellen Sie keine Gegenstände auf das Gerät, und achten Sie darauf, daß die Ein- und Auslassöffnungen nicht durch Gegenstände blockiert werden. Äußerste Vorsicht ist geboten, wenn das Gerät von oder in der Nähe von Kindern und Haustieren verwendet wird und wenn das Gerät unbeaufsichtigt in Betrieb ist.

Bitte beachten:

Nehmen Sie das Klimagerät vor der Inbetriebnahme aus der Verpackung und prüfen Sie, ob es in gutem Zustand ist.

Lassen Sie Kinder nicht mit der Verpackung spielen, zum Beispiel mit Plastiktüten.

Betreiben Sie das Gerät nicht mit einem beschädigten Kabel oder einer beschädigten Öse, oder wenn das Klimagerät eine Fehlfunktion aufweist, fallen gelassen oder in irgendeiner Weise beschädigt wurde. Bringen Sie das Klimagerät zur Überprüfung und Reparatur in ein autorisiertes Servicezentrum, um eine Gefährdung zu vermeiden.

Versuchen Sie nicht, elektrische oder mechanische Funktionen dieser Klimaanlage zu reparieren oder einzustellen, da dies zum Erlöschen der Garantie führen kann; wenden Sie sich an Ihren Servicetechniker.

Betreiben Sie das Gerät immer an einer Stromquelle mit der gleichen Spannung, Frequenz und Leistung wie auf dem Typenschild des Geräts angegeben.

Dieses Klimagerät ist nicht für den Einsatz in nassen oder feuchten Räumen vorgesehen.

Stellen Sie das Klimagerät nicht in der Nähe einer offenen Flamme, eines Koch- oder Heizgeräts oder einer heißen Oberfläche auf. Lassen Sie das Netzkabel nicht über die Kante eines Tisches oder einer Theke hängen. Verlegen Sie das Netzkabel nicht in einem Bereich, in dem man darüber stolpern kann.

Legen Sie das Netzkabel niemals unter einen Teppich oder Vorleger. Betreiben Sie das Klimagerät nicht in Bereichen, in denen Benzin, Farbe oder andere brennbare Flüssigkeiten verwendet oder gelagert werden.

Führen Sie keine Reinigungs- oder Wartungsarbeiten durch und greifen Sie nicht auf interne Teile zu, bevor Sie das Klimagerät vom Stromnetz getrennt haben.

Verändern Sie die Sicherheits- und Regelvorrichtungen nicht ohne die Erlaubnis und Anweisungen des Herstellers der Klimaanlage.

Ziehen, entfernen oder verdrehen Sie das an die Klimaanlage angeschlossene Stromkabel nicht, auch nicht, wenn es vom Stromnetz abgetrennt ist.

Vermeiden Sie einen längeren direkten Kontakt mit dem Luftstrom des Klimagerätes und einen Raum, der über einen längeren Zeitraum ohne Belüftung geschlossen ist.

Reparatur- oder Wartungsarbeiten müssen von einem Servicetechniker oder von qualifizierten Technikern unter Beachtung der in dieser Broschüre enthaltenen Anweisungen durchgeführt werden. Nehmen Sie keine Änderungen am Gerät vor, da dies zu gefährlichen Situationen führen kann und der Hersteller des Geräts nicht für eventuelle Schäden oder Verletzungen haftbar gemacht werden kann.

Diese Bedienungsanleitung ist ein wesentlicher Bestandteil des Geräts und sollte daher sorgfältig aufbewahrt werden und das Gerät im Falle einer Weitergabe an einen anderen Besitzer oder Benutzer oder einen anderen Installateur stets begleiten. Sollte das Heft beschädigt werden oder verloren gehen, fordern Sie bitte ein neues an.

1.3 DEN EMPFANG DER WAREN

Das Klimagerät wird in einer Schutzverpackung geliefert und ist mit einer Bedienungsanleitung versehen.

WICHTIGER HINWEIS: Bewahren Sie die Originalverpackung für die Dauer der Garantie von 2 Jahren auf. Im Falle eines Fehlers oder einer Störung muss das Gerät in der Originalverpackung zum nächsten Service-Center gebracht werden. Die Rücksendung des Produkts ohne Originalverpackung führt zum Erlöschen der Garantiefrist von 2 Jahren.

Dieses Handbuch ist ein wesentlicher Bestandteil des Klimageräts und sollte daher sorgfältig gelesen und aufbewahrt werden. Überprüfen Sie beim Auspacken des Klimageräts, ob das Klimagerät und das Zubehörpaket vollständig und unbeschädigt sind.

1.4 HANDLUNG

Seien Sie sich über das Gewicht des Klimageräts im Klaren, bevor Sie versuchen, es anzuheben. Treffen Sie alle notwendigen Vorkehrungen, um das Produkt nicht zu beschädigen oder Personenschäden zu verursachen. Es ist ratsam, die Verpackung erst dann zu entfernen, wenn das Klimagerät am Aufstellungsort placiert wurde. Entfernen Sie vorsichtig die am Klimagerät angebrachten Klebestreifen. Die Verpackungsteile müssen ordnungsgemäß entsorgt werden und dürfen nicht in Reichweite von Kindern bleiben, da sie eine potentielle Gefahrenquelle darstellen.

1.5 LISTE DES ZUBEHÖRS (P0)

1. BEFESTIGUNGSWINKEL
2. FERNBEDIENUNG
3. ENTWÄSSERUNGSRÖHREN
4. AUSSENGITTER
5. LUFTRÖHR-FILM
6. SCHRAUBENSATZ
7. GEBRAUCHSANWEISUNG
8. PAPIERSCHABLONE FÜR WANDBOHRUNGEN
9. 160mm Ring
10. 150mm Ring

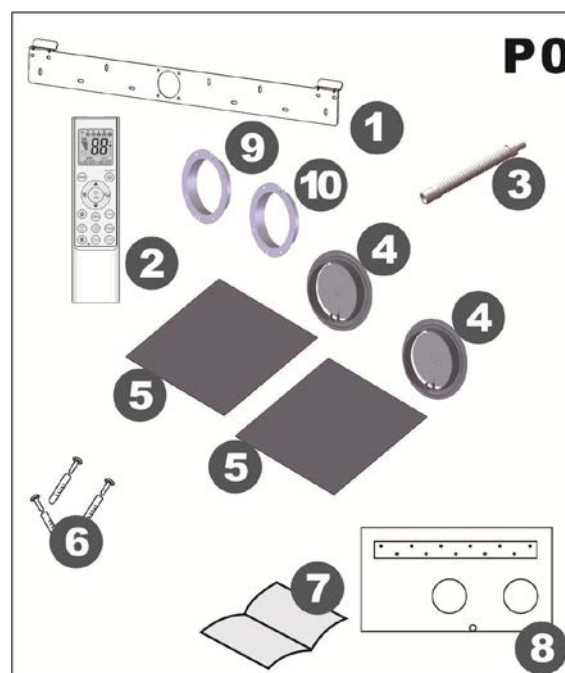

Silent Inverter, Silent Hybrid Inverter, Clima Puro sind konform mit den europäischen Direktiven:

- Niederspannung 2014/35/EU.
- Elektromagnetische Verträglichkeit 2014/30/EU.
- Verwendungsbeschränkungen für gefährliche Stoffe in Elektro- und Elektronikgeräten 2011/65/EU und ihre Änderung Richtlinie (EU) 2015/863. (RoHS2)
- Elektro- und Elektronik-Altgeräte 2002/96/ EG (WEEE).
- Angabe des Energieverbrauchs auf den Etiketten von energieverbrauchsrelevanten Produkten 2010/30/EU



Elektroaltgeräte sollten mit dem Hausmüll entsorgt werden. Bitte recyceln Sie sie dort, wo es entsprechende Einrichtungen gibt. Erkundigen Sie sich bei Ihrer örtlichen Behörde oder Ihrem Händler nach Recycling-Tipps.

Dieses Produkt darf nicht als unsortierter Siedlungsabfall entsorgt werden. Derartige Abfälle müssen getrennt gesammelt und einer speziellen Behandlung zugeführt werden.

Die in der Fernbedienung verwendeten Batterien enthalten umweltgefährdende Stoffe. Sie müssen aus der Fernbedienung entfernt werden, wenn sie das Ende ihrer Lebensdauer erreicht haben, und verantwortungsvoll entsorgt werden.

1.6 TECHNISCHE MERKMALE(P1,P2)

Modell	GERÄUSCHLOSER WECHSELRICHTER	LEISER HYBRID-WECHSELRICHTER	CLIMA PURO
Kühlleistung* W / BTU/h	2350(1000~2590) /8020(3410~8840)	2350(1000~2590) /8020(3410~8840)	2350(1000~2590) /8020(3410~8840)
Heizleistung* W(BTU/h)	2320(800~3820) /7920(2730~13040)	2320(800~3820) /7920(2730~13040)	2320(800~3820) /7920(2730~13040)
Elektrische Wärme* W(BTU/h)	1550(5300)	1550(5300)	1550(5300)
Warmwasserleistung** W(BTU/h)		1160(3960)	
Nennspannung (V)	220-230	220-230	220-230
Absorbierte Leistung bei Kühlung* (W)	750	750	750
Absorbierter Strom bei Kühlung* (A)	3.33	3.33	3.33
Aufgenommene Leistung beim Heizen* (W)	720	720	720
Aufgenommener Strom bei Heizung* (A)	3.19	3.19	3.19
ESP-Filter Verbrauchsleistung (W)			15
Arbeitsspannung des ESP-Filters (KV)			-6.5
Luftstrom (m3/h)	360	360	360
Geräuschpegel (dB/A)	50	50	50
Entfeuchtungsleistung* (L/24h)	9.6	9.6	9.6
Optionale Temperatur (Fernsteuerung)	18-30°C	18-30°C	18-30°C

Sicherung (T3,15L)	250V	250V	250V
Kältemittel	R32	R32	R32
Globales Erwärmungspotenzial (GWP)	675	675	675
Abmessungen H/B/T(cm)	55x100x16	55x100x16	55x100x16
Gewicht(kg)	43	44	44

*Die oben genannten Daten können ohne vorherige Ankündigung geändert werden, um die Leistungen zu verbessern.

** Die Warmwassertemperatur beträgt 50°C innen/40°C außen.

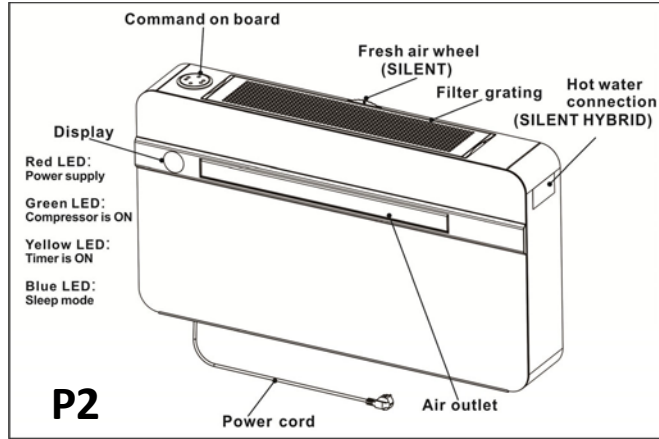
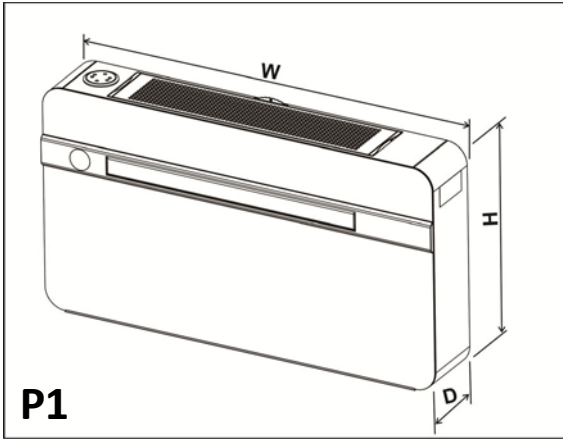

**STANDARD-TESTBEDINGUNGEN -EN 14511-
BETRIEBSBEDINGUNGEN IM KÜHL- UND ENTFEUCHTUNGSBETRIEB:**

-innen 27°C DB, 19°C WB

-außen 35°C DB, 24°C WB

BETRIEBSBEDINGUNGEN IM HEIZBETRIEB:

-Innen 20°C DB

-außen 7°C DB, 6°C WB

1.7 SCHALTPLAN

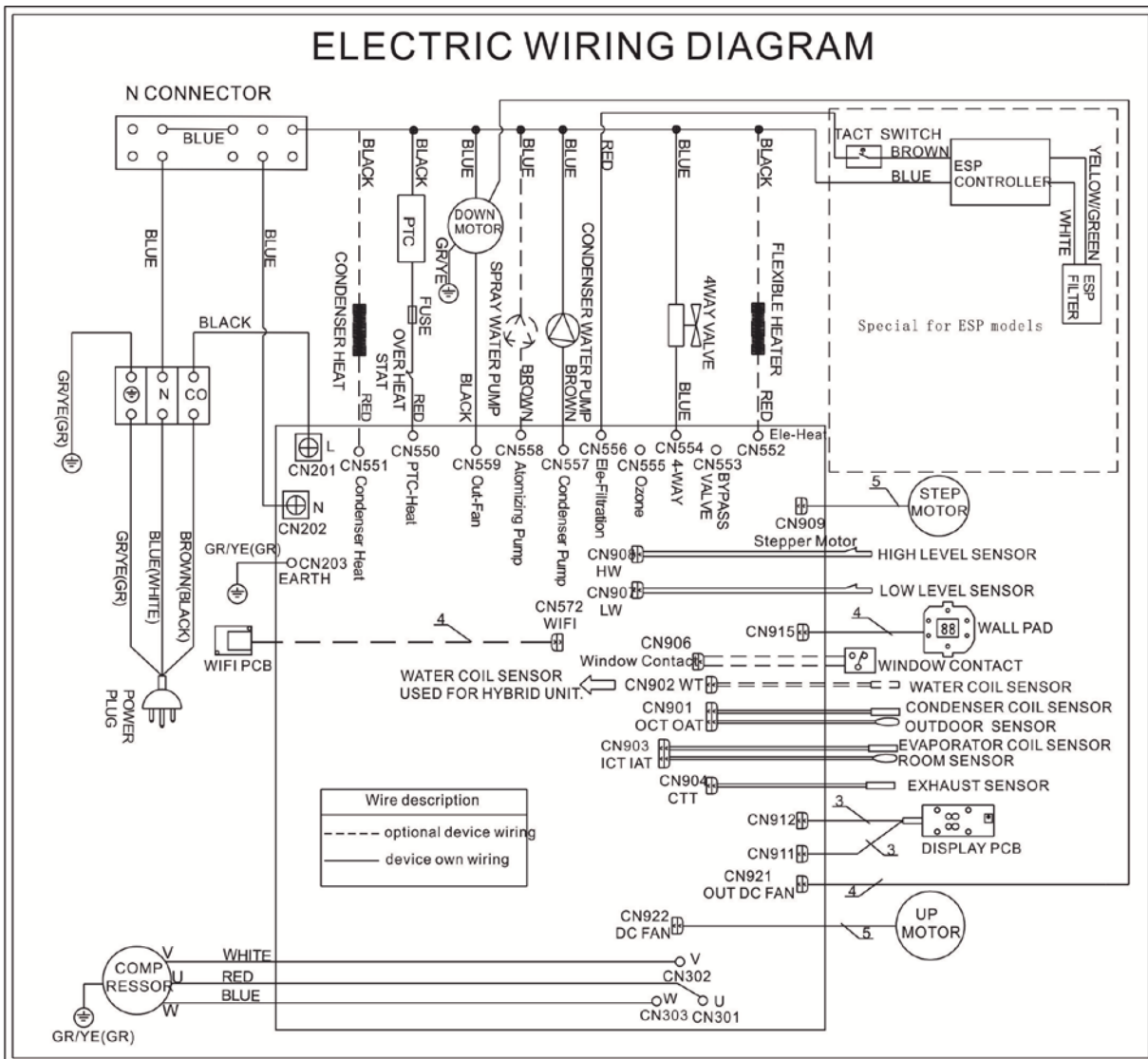

2 INSTALLATION

2.1 POSITIONIERUNG DER KLIMAANLAGE(P3)

Um die optimale Leistung Ihres Klimageräts zu erhalten und Ausfälle oder Gefahren zu vermeiden, müssen Sie es richtig aufstellen. Bitte befolgen Sie die nachstehenden Richtlinien und Anweisungen vollständig, da eine Nichtbeachtung zu möglichen Installationsproblemen führen kann.

-Das Klimagerät muß an einer Außenwand installiert werden, die Zugang nach außen hat, mit einem Mindestabstand von einem Meter nach außen.

-Das Klimagerät muß so montiert werden, daß rundherum Platz bleibt, wie in der Papierschablone dargestellt.

-Die Wand, an der das Klimagerät installiert wird, muß stabil sein und dem Gewicht des Klimageräts standhalten.

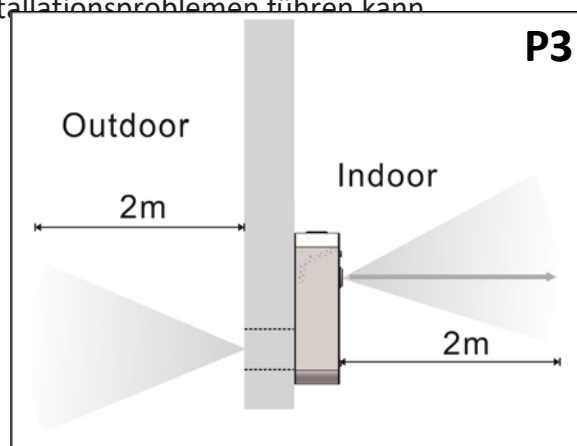

Nachdem Sie den besten Ort für die Installation wie oben beschrieben bestimmt haben, überprüfen Sie bitte, ob die Wand an der gewählten Stelle gebohrt werden kann, ohne andere Strukturen oder Installationen (Träger, Pfeiler, Rohre, Leitungen usw.) zu beeinträchtigen.

Vergewissern Sie sich auch, daß sich an der Außenseite der Wand keine Hindernisse befinden, die die Luftzirkulation durch die Bohrlöcher behindern könnten, wie z. B.: Pflanzen und deren Blätter, Latten oder Verkleidungen, Abflußrohre, Überläufe und Gitter usw. Jedes Hindernis könnte die korrekte Funktion des Klimageräts beeinträchtigen.

2.2 PAPIERSCHABLONE (P4)

Befestigen Sie die Schablone an der Wand, nachdem Sie die folgenden Richtlinien sorgfältig überprüft haben.

-Bohren Sie erst dann Löcher, wenn Sie sich absolut sicher sind, daß sich in dem Bereich, in dem Sie bohren möchten, keine Hindernisse befinden, die durch die Konstruktion der Wand verdeckt werden könnten, wie z. B.: Elektrische Leitungen, Wasser- und Gasrohre oder tragende Stürze oder Balken.

-Vergewissern Sie sich, daß eine Wasserwaage verwendet wird, da das Klimagerät waagrecht ausgerichtet sein muß.

-Befolgen Sie die Installationsanweisungen vollständig.

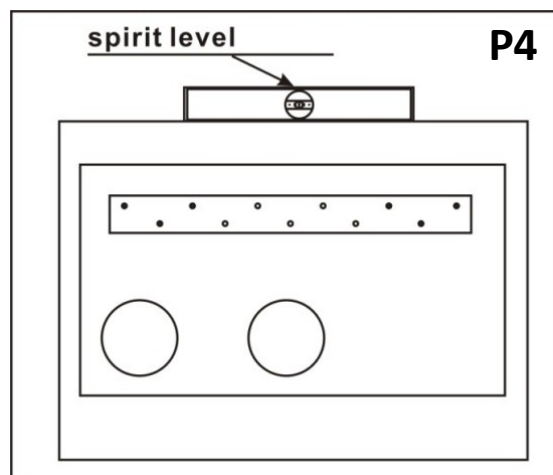

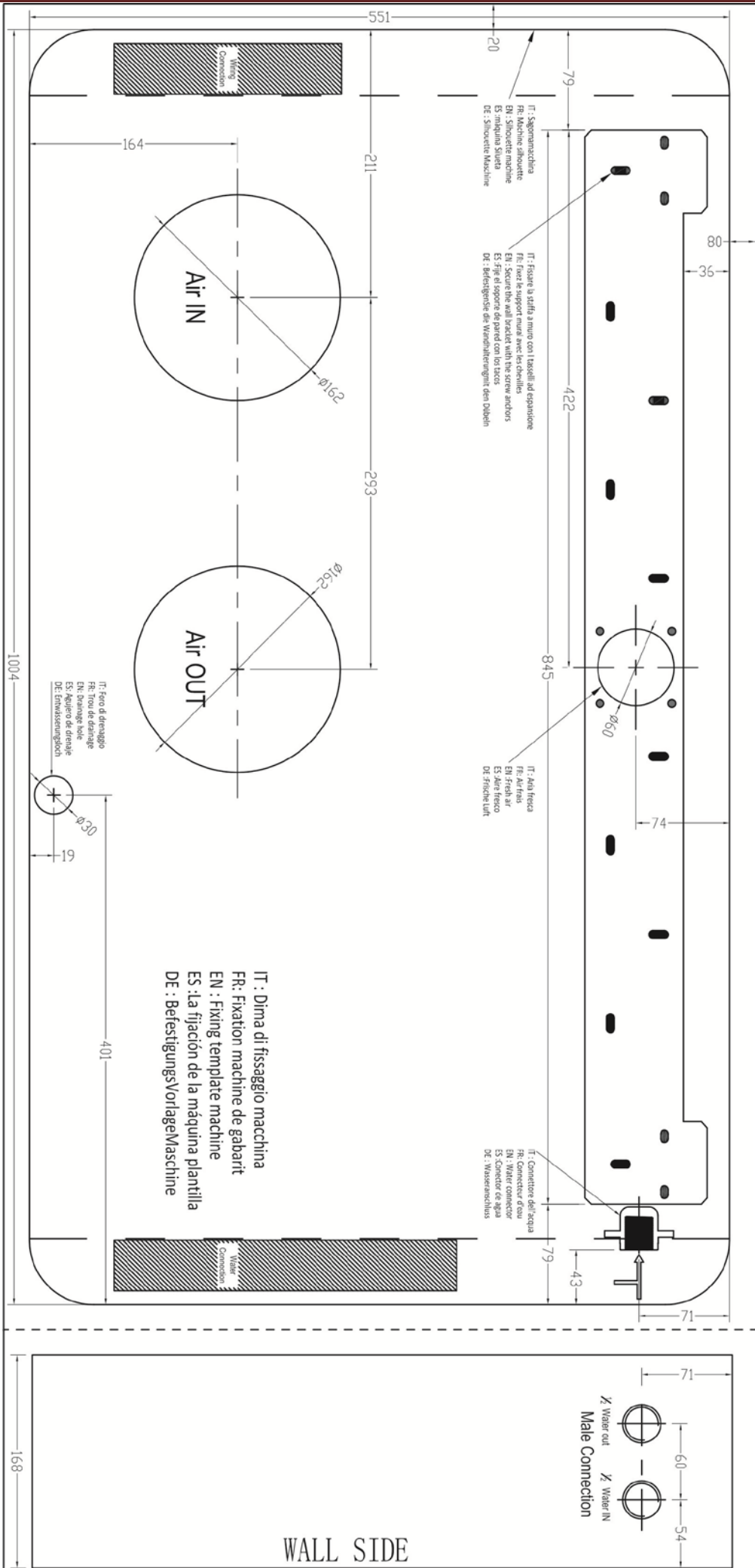

2.3 BOHREN DER WAND (S. 5)

Bitte beachten Sie: Wenn Sie das Loch oberhalb des Erdgeschosses bohren, stellen Sie bitte sicher, dass ein Bereich gesichert ist und der Außenbereich während der Bohrung beaufsichtigt wird, bis die Bohrung abgeschlossen ist.

EINLASS- UND AUSLASSÖFFNUNGEN:

-Dieser Vorgang sollte mit geeignetem Werkzeug durchgeführt werden (Diamantbohrer oder Kernbohrer mit hohem Drehmoment und einstellbarer Drehzahl).

-Befestigen Sie die Schablone an der Wand. Achten Sie dabei auf den Abstand zum Boden oder zur Decke und halten Sie sie mit Hilfe einer Wasserwaage waagrecht.

-Markieren Sie mit einem Vorbohrer die Mitte jedes zu bohrenden Kernlochs.

Verwenden Sie einen Kernbohrkopf mit einem Durchmesser von 162 mm, um die beiden Löcher für die Ansaugung und den Auslaß der Luft zu bohren.



Es wird empfohlen, daß die Löcher eine leichte Neigung von 3-5 Grad nach unten haben, um einen Rückfluß von Wasser aus den Rohren zu verhindern.

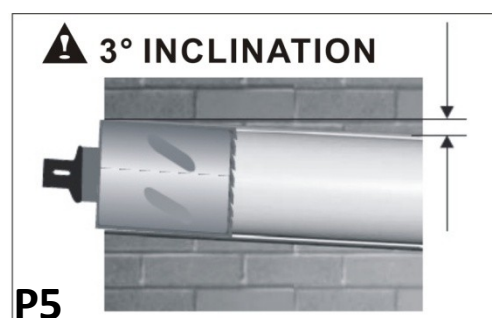

Indoor

Outdoor

ENTWÄSSERUNGSÖFFNUNG

Dieses Klimagerät verfügt über ein doppeltes Abfluß System, das die Kondensatfeuchtigkeit automatisch ableitet. Bevor Sie das Klimagerät installieren, wählen Sie das für Ihre Installation geeignete System aus. Bitte lesen Sie die folgenden Anweisungen sorgfältig durch.

System "A": (P6,P7)

Bitte ziehen Sie den Gummibecker aus der Abfluß Öffnung (P6).

Schließen Sie das Abflußrohr (von der Gummiklemme) an der Rückseite des Klimageräts an.

System "A" ist mehr gemeinsame Nutzung, und das Abflußrohr nach außen, wo es kein Problem zu verbinden oder zu entladen ist, ist diese Lösung in Ordnung für heiße Land und normale kalte Temperatur außerhalb. Mit dieser Lösung können Sie die Kondensatfeuchtigkeit an einen geeigneten Ort ableiten.

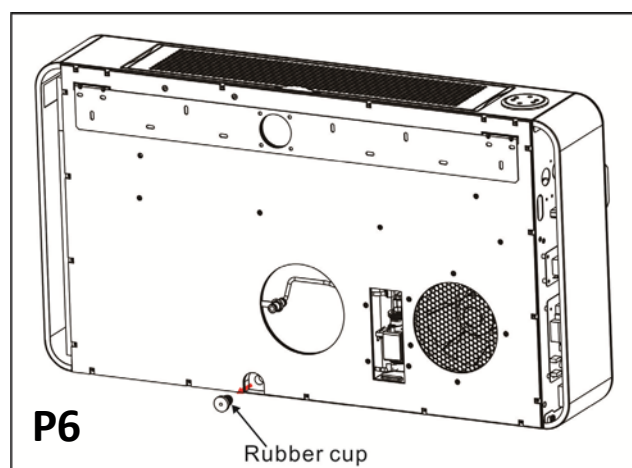
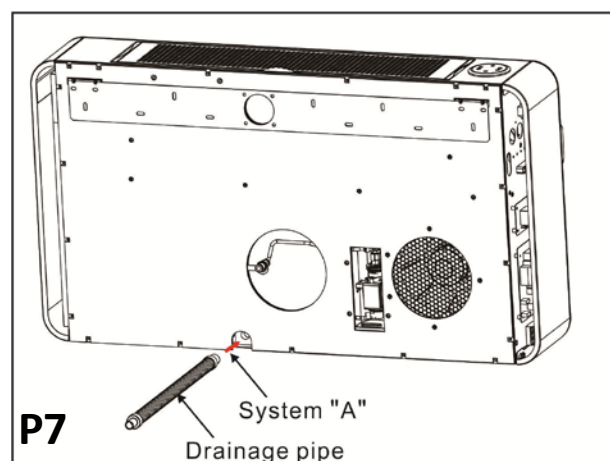

System "B": Zerstäubungssystem (P8)

Falls es nicht möglich ist, das Abflussrohr wie bei System "A" zu installieren, ist für dieses Gerät ein Zerstäubungssystem erhältlich. Wenn Sie das System "B" verwenden, blockieren Sie bitte den schwarzen Gummibecker von System "A". Die Zerstäuberdüse wird in der Mitte des Gitters befestigt, zuerst die Wasserleitung mit der Zerstäuberdüse verbinden, dann das Gitter an der Wand befestigen (siehe 2.7).

Bevor Sie das Klimagerät an der Halterung anbringen, müssen Sie die Wasserleitung mit dem Wasseranschluss am Gerät verbinden.

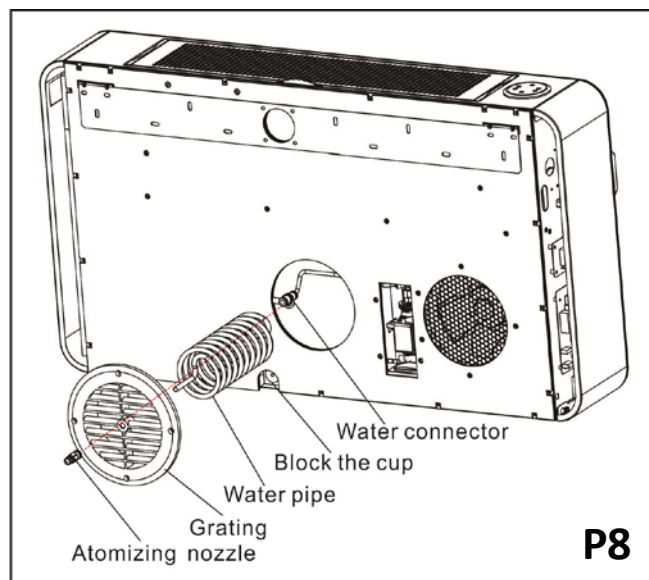

P8

2.4 BEFESTIGUNG DER HALTERUNG (S. 9)

-Bohren Sie die Löcher für die Verankerung des Befestigungsbügels an der Wand vorzugsweise in die 17 auf der Papierschablone schwarz dargestellten Löcher.

-Die mitgelieferten Ankerbolzen erfordern ein 8-mm-Loch. Die Wand sollte inspiziert werden, um festzustellen, ob die mitgelieferten Bolzen nützlich sind oder ob eine andere Verankerung verwendet werden muss. Der Handwerksbetrieb haftet nicht, wenn die strukturelle Konsistenz der Verankerung bei der Installation unterschätzt wird.

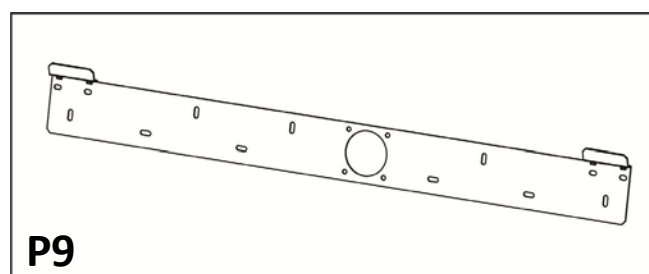

P9

2.5 INSTALLATION DER ROHRE (S. 10)

- Nach dem Bohren der Löcher muss die mit der Klimaanlage gelieferte Plastikfolie durch die Löcher gesteckt werden.

- Messen Sie die Tiefe der Wand und schneiden Sie die mitgelieferte Plastikfolie zu.

- Rollen Sie das Blech auf und führen Sie es in das Loch ein. Achten Sie dabei auf die Verbindungslinie, die immer oben liegen muss. Denken Sie daran, dass das Blech die gleiche Neigung wie die Löcher haben muss (mindestens 3°).

-Setzen Sie die Ringe in die Löcher ein.



P10

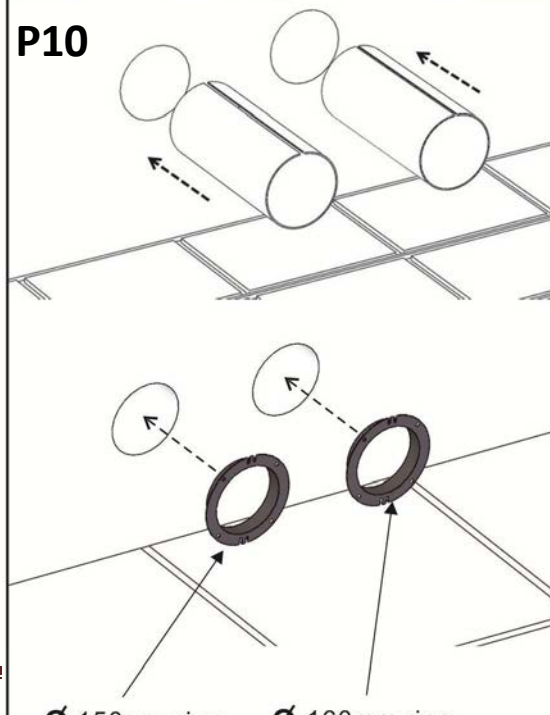

2.6 ANBRINGEN DER KLIMAAANLAGE AN DER HALTERUNG (P11, P11)

Nachdem Sie sich nochmals vergewissert haben, dass der Befestigungsbügel sicher an der Wand befestigt ist und alle notwendigen Vorbereitungen für den elektrischen Anschluss und den Kondensatabfluss (falls erforderlich) getroffen wurden, befestigen Sie das Klimagerät an seinem Haltebügel.

Heben Sie es an den unteren Seiten an. Kippen Sie das Klimagerät leicht zu sich hin, um die Befestigung an der Halterung zu erleichtern. Das Klimagerät kann nun fest gegen die Wand gedrückt werden. Überprüfen Sie die Installation sorgfältig, um sicherzustellen, dass die isolierende Rückwand fest an der Wand anliegt und keine Risse auf der Rückseite des Klimageräts vorhanden sind.

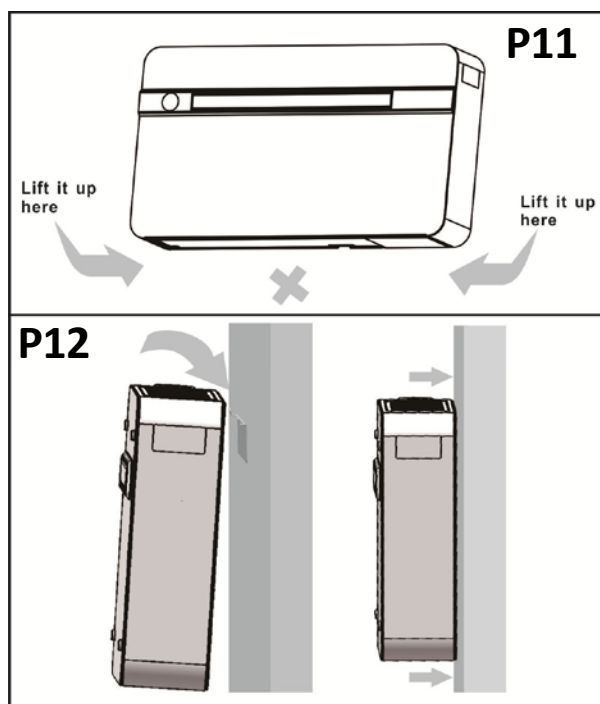

Das Gerät darf nicht in der Wäscherei installiert werden.

Das Gerät muss so aufgestellt werden, dass der Stecker zugänglich ist.

Das Gerät muss gemäß den nationalen Verdrahtungsvorschriften installiert werden.

2.7 EINPASSEN DER GITTERROSTE (S. 13)

Um die beiden äußeren Gitter zu montieren, gehen Sie bitte wie folgt vor:

- Bringen Sie den Silikonkleber um den Ring herum an, und befestigen Sie die beiden Gitter von außen.
- Achten Sie auf die Klappenrichtung, halten Sie die Wellenseite immer in Richtung oben.
- Versuchen Sie, die Klappe zu öffnen und zu schließen, es sollte keine Störungen geben.
- Für die Oberfläche der Gitterroste können wir sie bei Bedarf wie die Wand streichen.

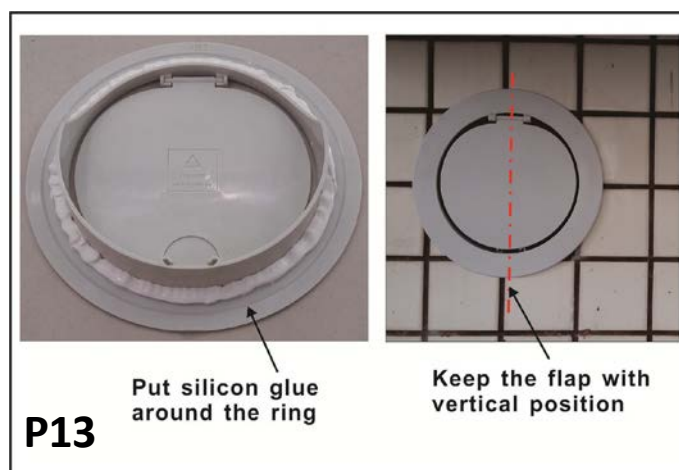

3 BEDIENUNG DER STEUERUNG UND WARTUNG

3.1 EINFÜHRUNG VON LCD-SYMBOLEN

Icons	Bedeutet
	Auto
	Kühlung
	Trocken
	Fan
	Heizung
	Lüftergeschwindigkeit
	Windrichtung
	Anzeige
	Elektrische Wärme
	Schloss
	Celsius/ Fahrenheit
	TIMER EIN
	TIMER AUS

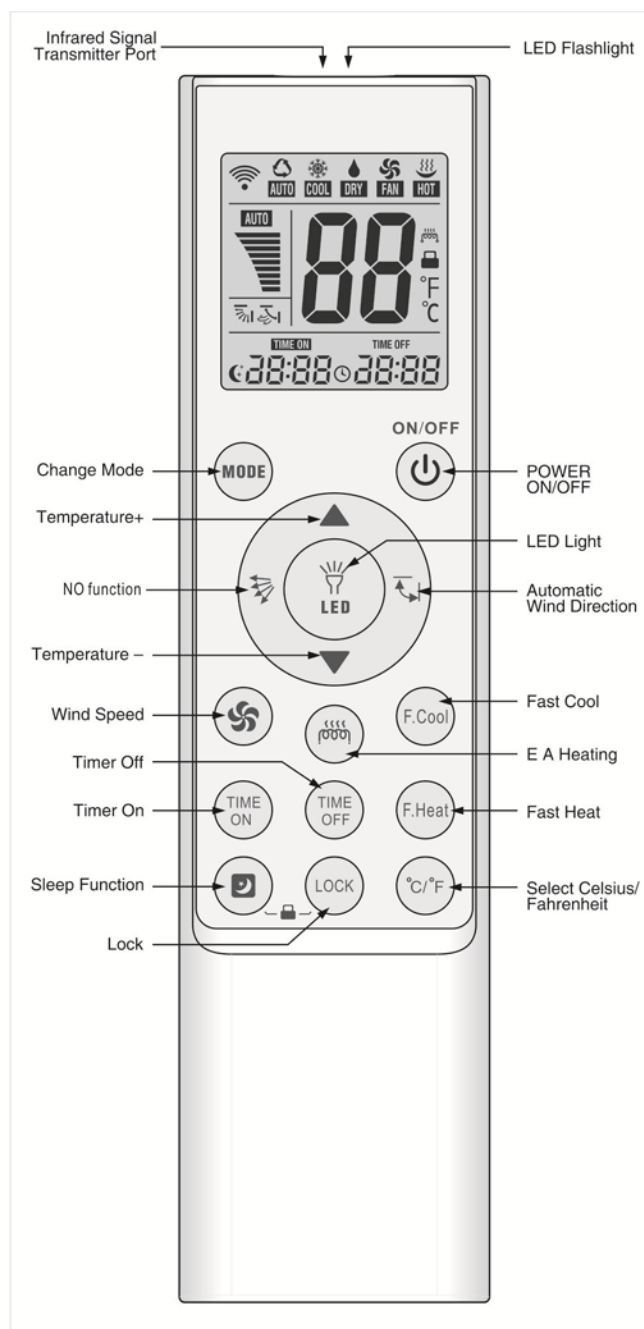

3.2 FUNKTIONEN DER FERNBEDIENUNG

1. Celsius/Fahrenheit-Funktion "°C/°F" :



Drücken Sie die Taste "°C/°F", um zwischen "Celsius" und "Fahrenheit" zu wechseln.

2. Zeitschaltuhr EIN/AUS:

Diese Funktion kann nur genutzt werden, wenn die Originalfernbedienung über eine Timerfunktion verfügt. Nach dem Drücken der Tasten "TIMER ON" oder "TIMER OFF" wird die Timer-Anzeige eingeblendet, und die Klimaanlage befindet sich nun im Timer-Modus.

3. Kindersicherung:

Sperren: Drücken Sie gleichzeitig die Tasten " " und "LOCK", dann erscheint das Symbol " " auf dem Bildschirm.

Entsperren: Drücken Sie die Tasten " " und "LOCK" gleichzeitig, dann verschwindet das Symbol " " vom Bildschirm.

4. Uhr:

1) Halten Sie die Tasten " " und "MODE" gleichzeitig gedrückt und die Fernbedienung wechselt in den Uhrmodus, wobei die entsprechenden Stundenziffern zu blinken beginnen.

2) Drücken Sie die Taste "TEMP▲" (TEMP▼), um die Zeit bei jedem Drücken um 1 Stunde zu erhöhen (zu verringern). Halten Sie die Taste 2 Sekunden lang gedrückt, um die Temperatur kontinuierlich zu erhöhen oder zu verringern.

3) Drücken Sie die Taste " ", um die Einstellung der entsprechenden Stunde abzuschließen.

4) An diesem Punkt beginnen die entsprechenden Minutenziffern zu blinken. Mit der Taste "TEMP▲" (TEMP▼) können Sie die entsprechenden Minuten einstellen.

5) Nachdem Sie die Minuten eingestellt haben, drücken Sie die Taste " ", um die Uhrzeit einzustellen.

5. Schnelles Kühlen und schnelles Heizen:

Schnelle Kühlung: Drücken Sie die Taste "F.COOL", um den Kühlmodus, 18°C, starken Wind und automatische Windrichtung einzustellen.

Schnelle Heizung: Drücken Sie die Taste "F.HEAT", um den Heizmodus, 30°C, starken Wind und automatische Windrichtung einzustellen.

6. Batteriewechsel-Speicher:

Der Chip der Fernbedienung verfügt über eine eingebaute Speicherfunktion, so dass bei einer kurzfristigen Abschaltung (z. B. beim Batteriewechsel) kein Reset erforderlich ist.

7. Hintergrundbeleuchtung

Die Hintergrundbeleuchtung deckt das gesamte Bedienfeld ab. Drücken Sie eine beliebige Taste, um sie zu beleuchten, und sie schaltet sich nach 10 Sekunden aus, wenn keine Bedienung erfolgt.

8. LED-Taschenlampe

Halten Sie die "LED  "-Taste gedrückt, um das LED-Licht einzuschalten, und lassen Sie sie los, um es auszuschalten.

3.3 STEUERUNG AN BORD FUNKTION

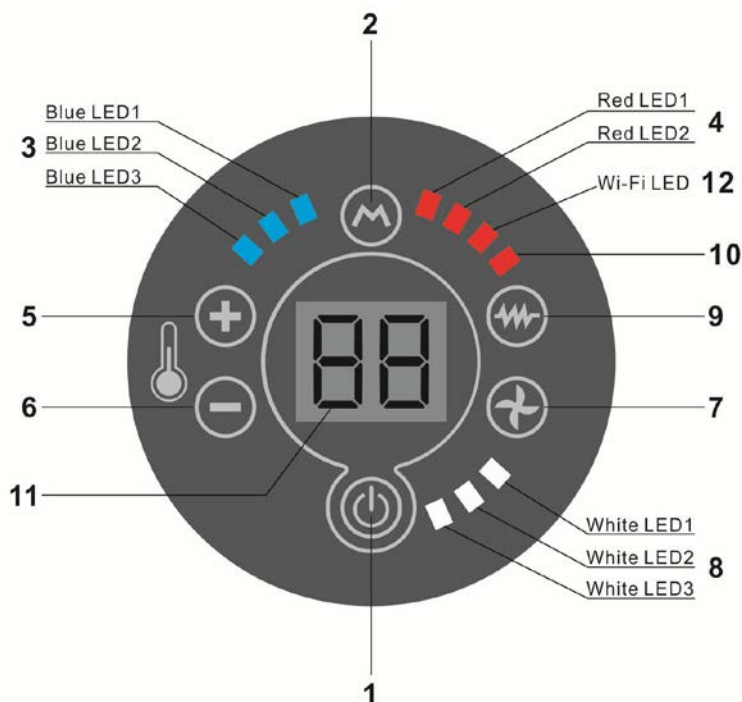

1. **ON/OFF-Taste:** Schaltet das Klimagerät ein oder aus.
2. **MODE-Taste:** Zum Einstellen des Betriebsmodus der Klimaanlage. Zur Auswahl stehen die Modi KÜHLEN, HEIZEN, GEBLÄSE, TROCKEN und AUTO. Wenn der Modus DRY aktiviert ist, leuchten die blaue LED1 und die rote LED1 auf.
3. **KÜHLEN-LED:** Blaue LED1, LED2, LED3 zeigen den Kühlzustand an.
4. **HEIZEN-LED:** Die rote LED1, LED2 und LED3 zeigen den Heizzustand an.
5. **UP-Taste:** Erhöhen Sie die Temperatur oder die Zeit.
6. **Taste DOWN:** Verringern der Temperatur oder der Zeit.
7. **Taste FAN SPEED:** Zum Einstellen der Gebläsegeschwindigkeit: Hoch, Mittel, Niedrig und AUTO stehen zur Auswahl.
8. **FAN SPEED LED:** Die weißen LED1, LED2 und LED3 zeigen den Status der Lüftergeschwindigkeit an. LED1 ON bedeutet niedrige Geschwindigkeit; LED1 und LED2 ON bedeutet mittlere Geschwindigkeit; LED1, LED2 und LED3 ON bedeutet hohe Geschwindigkeit. LED1, LED2 und LED3 blinken bedeutet AUTO-Geschwindigkeit.
9. **Taste ELEKTRISCHE HEIZUNG:** Schaltet die elektrische Heizung ein oder aus.
10. **ELEKTRISCHE HEIZUNG LED:** Zeigt den Zustand der elektrischen Heizung an.
11. **Anzeigefenster TEMPERATUR/ZEIT/MODUS:**

In diesem Fenster werden Temperatur, Zeit, Einstellmodus und Arbeitsprogramm angezeigt.

- 1) Wählen Sie den Arbeitsmodus, indem Sie die MODE-Taste drücken. Das Fenster zeigt das Signal des Arbeitsmodus für 5 Sekunden an, dann wird die Umgebungstemperatur für 60 Sekunden angezeigt. Siehe untenstehende Tabelle für die verschiedenen Signalanzeigen:

Signal	Co	HE	dE	FA	AU
Modus	KÜHLUNG	HEIZUNG	DRY	FAN	AUTO

- 2) Nach dem Einstellen der Temperatur blinkt die eingestellte Temperatur 15 Sekunden lang, dann zeigt das Fenster 60 Sekunden lang die Umgebungstemperatur an. Danach bleibt das Fenster bis zur nächsten Bedienung ausgeschaltet.

12. **Wi-Fi-LED:** Wenn die LED blinkt, ist das Gerät bereit für eine Wi-Fi-Verbindung. Wenn die LED leuchtet, ist das Gerät mit Wi-Fi verbunden.

3.4 WI-FI VERBINDUNG

Bevor Sie Ihre Wi-Fi-Funktion zum ersten Mal verwenden, müssen Sie das Wi-Fi-Signal und die Einstellungen über Ihr Smartphone oder Ihren Tablet konfigurieren. Dies ermöglicht die Kommunikation zwischen Ihren angeschlossenen Geräten.

Schritt 1: Laden Sie Ihre APP herunter



Scannen Sie einen der obigen QR-Codes und laden Sie die APP auf Ihr Smartphone oder Ihren Tisch.

Schritt 2: Verbinden Sie Ihr Wi-Fi-Signal

1. Halten Sie das Smartphone mit Bluetooth offen. Wenn die Wi-Fi-LED an Bord blinkt, drücken Sie auf das "+" in der oberen rechten Ecke der Seite, um Ihr Gerät hinzuzufügen, oder drücken Sie auf "Gerät hinzufügen". Die APP wird sich automatisch verbinden, was 5 bis 90 Sekunden dauern kann. Ihr Raumname kann bearbeitet werden, wenn das Gerät verbunden ist.

2. Wenn keine AUTO-Verbindung verfügbar ist, können wir das Gerät manuell hinzufügen.

Wählen Sie "Haushaltsgroßgerät" und dann "Klimaanlage (BLE+Wi-Fi)".

Wählen Sie "Schnelles Blinken" und "2,4-GHz-Wi-Fi-Netzwerk" und geben Sie Wi-Fi-Name und Passwort ein.

Drücken Sie die Taste "Weiter", es dauert etwa 5 bis 90 Sekunden und schließen Sie das Gerät an,

Select 2.4 GHz Wi-Fi Network and enter password.

If your Wi-Fi is 5GHz, please set it to be 2.4GHz.
[Common router setting method](#)

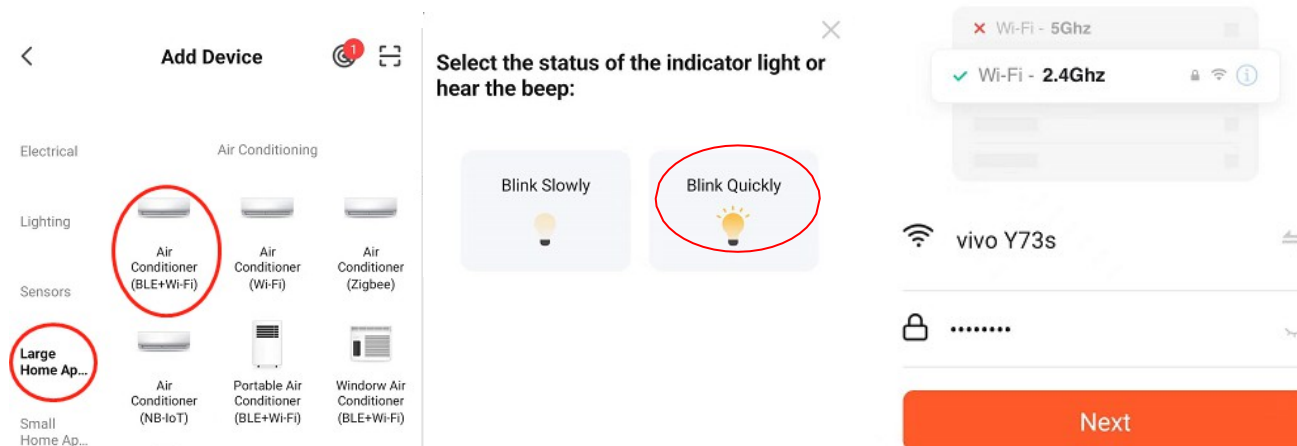

3.5 PROGRAMM EINSTELLUNG

Das Gerät kann mit verschiedenen Programmmodi arbeiten, P1~P6 wie unten aufgeführt sind für das Gerät verfügbar.

1. Beschreibung des Programms

NEIN.	Kontrollposten	Programm-Parameter		
		01 (StandardEinstellung)	02	03
P1	Einheit Temperatur	Grad Celsius °C	Grad Fahrenheit °F	NO
P2	Drehzahl des Innenraumgebläses	Niedrig-Mittel-Hoch 850-1000-1250	Niedrig-Mittel-Hoch 918-1080-1350	Niedrig-Mittel-Hoch 990-1165-1460
P3	Heizbetrieb	HP+PTC	HP +PTC+Kondensatorheizung	HP (oder Heißwasserschlange) +PTC
P4	Ozon-Funktion	Auto-Modus	Manueller Modus	NO
P5	Klappenwinkel	Niedrige Installation	Hohe Installation	NO
P6	Anzeige-LED	ON	AUS nach 30 Sekunden	

Hinweis: Die Einstellung 01 ist die werkseitige Standardeinstellung.

Programm P1: 01 steht für Celsius-Grad, 02 für Fahrenheit-Grad. Wenn 01 ausgewählt ist, beträgt der Temperaturbereich 18-30°C. Wenn 02 gewählt wird, ist der Temperaturbereich 64-86°F.

Programm P2: Diese Programmeinstellung ist für die Innenventilatorgeschwindigkeit. 01 ist für leisen Betrieb, 03 ist für große Leistung.

Programm P3: Dieses Programm wird für den Heizbetrieb verwendet. 01 ist die Grundeinstellung, der PTC ist fest am Gerät installiert. Wir können den PTC durch Drücken der Taste "Elektrische Heizung" öffnen/schließen. 02 ist eine optionale Funktion, bei der eine zusätzliche Verflüssigerheizung am Gerät angebracht ist. Wenn das Gerät bei sehr niedrigen Außentemperaturen arbeitet, wird die Kondensatorheizung automatisch eingeschaltet, um die Heizleistung zu verbessern. Die Einstellung 03 wird für das Modell SILENT HYBRID INVERTER verwendet. Auf dem Gerät ist ein Warmwasserregister installiert. Wenn das Gerät arbeitet im Heizbetrieb, wenn die Warmwassertemperatur $\geq 38^{\circ}\text{C}$ (100°F) ist, schaltet der Kompressor ab und das Gerät wird arbeiten mit der Funktion Warmwasserspirale zum Heizen.

P4-Programm: Die Ozonfunktion ist optional. Wenn Sie 01 wählen, wird die Ozonfunktion automatisch aktiviert. Wenn 02 gewählt wird, wird eine zusätzliche Fernbedienung benötigt, um die Ozonfunktion zu steuern.

P5-Programm: Das Gerät kann mit niedriger oder hoher Installation befestigt werden. Die Einstellung 01 ist für die niedrige Installation vorgesehen. Die Einstellung 02 ist für eine hohe Installation vorgesehen.

P6-Programm: Wenn das Gerät in Betrieb ist, leuchtet die entsprechende LED-Lampe auf, um den Betriebszustand anzuzeigen. Wenn 01 ausgewählt ist, leuchtet die LED-Lampe die ganze Zeit. Wenn 02 ausgewählt ist, leuchtet die LED-Lampe für ca. 30 Sekunden nach dem Empfang des Signals von der Fernbedienung oder dem Befehl an Bord, dann gehen alle LED-Lampen aus.

2. So stellen Sie das Programm ein

Wir können die Programmeinstellung durch Drücken der Tasten auf der Befehlsleiste ändern.

1. Wenn sich das Gerät im Standby-Zustand befindet, drücken Sie die Tasten "MODE" und "FAN SPEED" für 5 Sekunden, im Fenster wird zuerst P1 angezeigt.
2. Drücken Sie die Tasten "UP" und "DOWN", um P1-P6 nacheinander zu ändern.
3. Wenn das Fenster P1 anzeigt und Sie die Taste "MODE" drücken, zeigt das Fenster 01 an. Wenn Sie die Taste "ELECTRICAL HEAT" drücken, wechselt die Anzeige zu 01, 02, 03.
4. Nachdem die Einstellung des Programms P1 abgeschlossen ist, drücken Sie die Taste "MODE", um die Einstellung zu bestätigen, und das Display zeigt wieder P1 an.
5. Mit dem gleichen Verfahren wird die Einstellung P2-P6 entsprechend vorgenommen.
6. Wenn alle Programme eingestellt sind und die Tasten "MODE" und "FAN SPEED" 5 Sekunden lang gedrückt werden, ist die Programmeinstellung abgeschlossen.

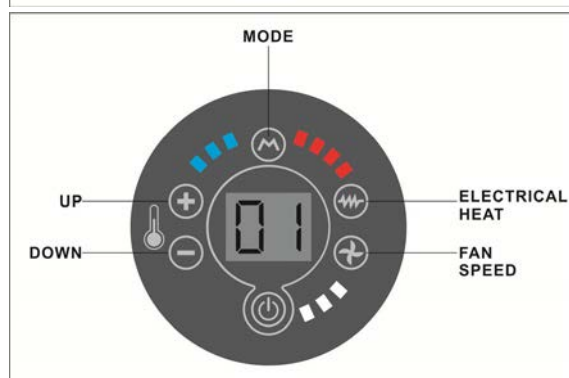
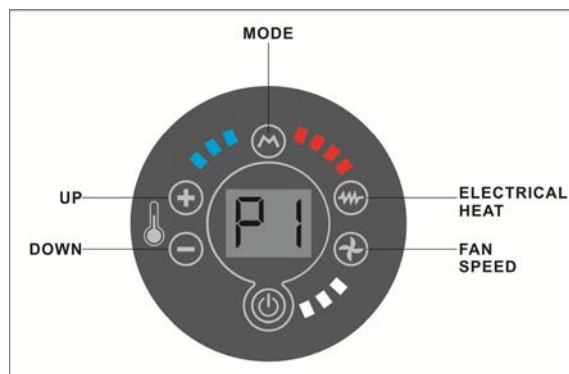

3.6 ESP-FILTERFUNKTION (FÜR CLIMA PURO)

Der ESP-Filter ist eine patentierte Technologie für ein adaptives Spannungsregelungssystem. Der ionisierende Teil des Filters, der mit 6500 V betrieben wird, ionisiert die Partikel beim Durchgang, so dass sie vom Kollektor aufgefangen werden können.

Waschen Sie den ESP-Filter einmal alle drei Monate, er muss nicht ausgetauscht werden.

Wie man den ESP-Filter entfernt:

1. Vergewissern Sie sich, dass das Gerät nicht mit elektrische
2. Nehmen Sie das Filtergitter wie P14 heraus.
3. Entfernen Sie die 2 Schrauben auf beiden Seiten des Filters und nehmen Sie die Filtereinheit heraus.
4. Schieben Sie den Aluminiumfilter heraus, und waschen Sie ihn wie unten beschrieben.

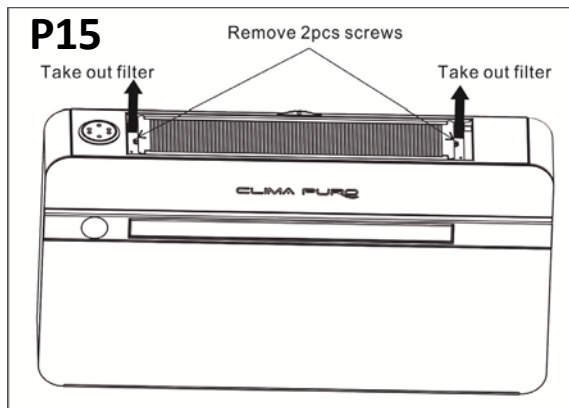
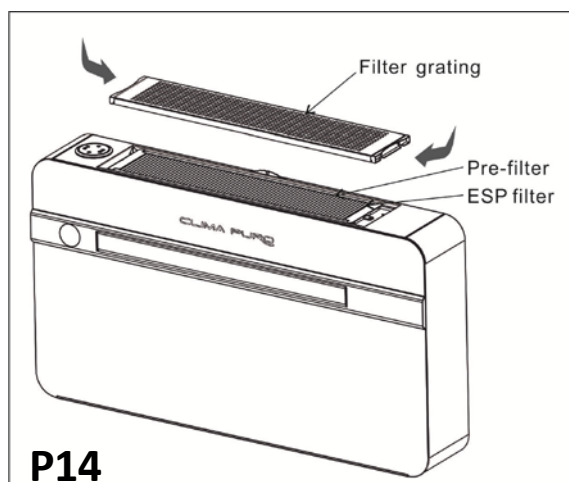

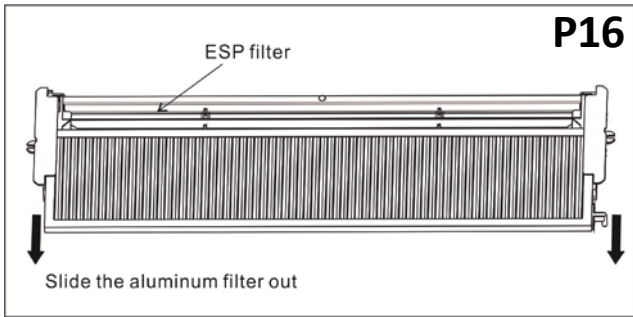

So waschen Sie den ESP-Filter:

5. Weichen Sie den ESP-Filter 30-40 Minuten lang in Wasser und Spülmittel ein.
6. Entfernen Sie allen Schmutz unter fließendem Wasser.
7. Trocknen Sie den Filter vollständig mit einem Föhn oder einem Ventilator.

Wichtiger Hinweis:

Bevor Sie den Elektrofilter wieder in das Gerät einsetzen, vergewissern Sie sich, dass er vollständig trocken ist und keine Wassertropfen auf seiner Oberfläche aufweist. Da der Filter mit elektrischer Energie versorgt wird, kann die Feuchtigkeit, wenn er nicht vollständig trocken ist, die Abstände zwischen den leitenden Teilen verringern, was zu elektrischen Entladungen führt und das Gerät und die Platine beschädigt.

3.7 WARTUNG**FILTERREINIGUNG (für Vorfilter):**

Der Filter sollte regelmäßig gereinigt werden, damit das Klimagerät effizient arbeitet. Reinigen Sie den Filter alle zwei Wochen.

Wie man vorgeht:

- Trennen Sie das Klimagerät von der Stromzufuhr.
- Entfernen Sie das obere Ansauggitter wie in der Abbildung.
- Nehmen Sie den Filter wie abgebildet heraus. (P18)
- Waschen (kein heißes Wasser verwenden) und erst nach dem Trocknen wieder auf die gleiche Weise einsetzen.

ACHTUNG: Benutzen Sie das Klimagerät nicht ohne Filter, da dies das Klimagerät ernsthaft beschädigen könnte.

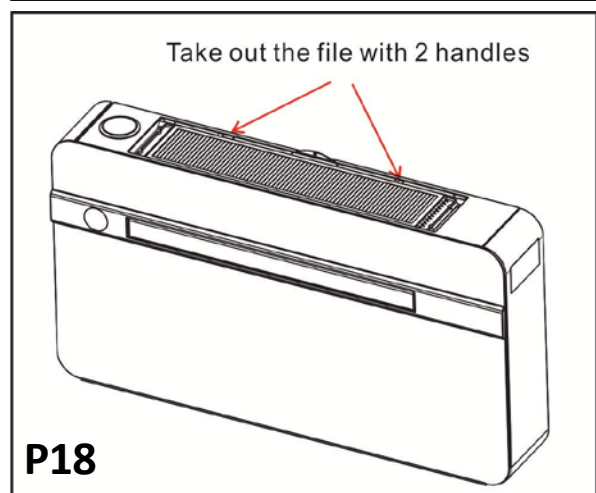
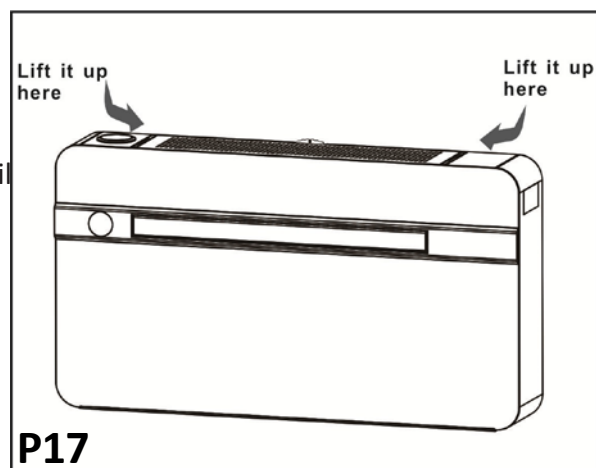
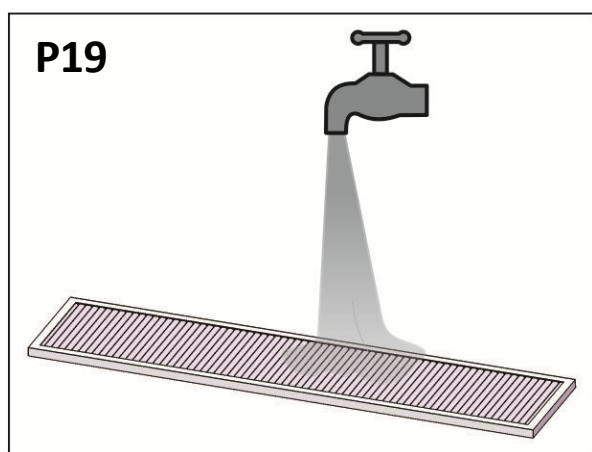
**AUSSENREINIGUNG:**

- Trennen Sie das Klimagerät von der Stromzufuhr.
- Wischen Sie die Außenflächen nur mit einem feuchten Tuch ab.
- Verwenden Sie keine Scheuertücher und/oder Lösungsmittel, da dies die Oberflächen beschädigen kann.
- Verwenden Sie keine übermäßig nassen Tücher oder Schwämme, da Staunässe das Klimagerät beschädigen und die Sicherheit beeinträchtigen könnte.

3.8 FRISCHLUFT SYSTEM

Wenn das Frischluftsystem geöffnet ist, wechselt das Klimagerät automatisch die Raumluft, so dass neue, saubere und frische Luft in den Raum gelangt. Sie können das Frischluftsystem jederzeit öffnen oder schließen.

Wenn das Frischluftsystem geschlossen ist, ist die Leistung der Klimaanlage höher. Wir empfehlen daher, das Frischluftsystem geschlossen zu halten und es nur wenige Minuten pro Tag zu öffnen.

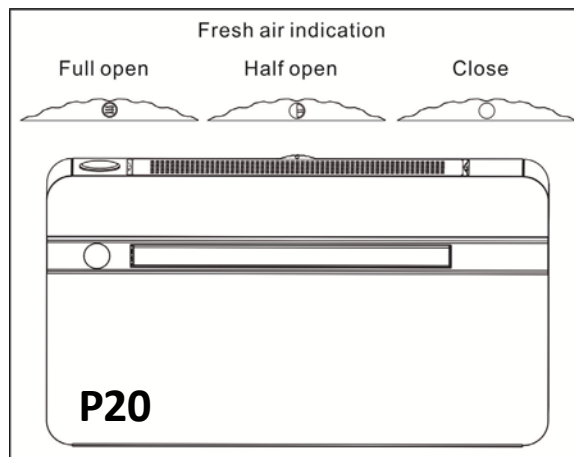

3.9 PROBLEMLÖSUNG

Anomalie	Mögliche Ursache	Lösung
Das Gerät schaltet sich nicht ein	Keine Stromzufuhr	Prüfen Sie die Spannung (z. B. durch Einschalten des Lichts) Vergewissern Sie sich, dass der exklusive magnetothermische Schalter, der das Gerät schützt, nicht eingreift (falls doch, setzen Sie ihn zurück). Wenn das Problem sofort wieder auftritt, rufen Sie bitte den Kundendienst an und versuchen Sie nicht, das Gerät in Betrieb zu nehmen.
	Die Batterien sind leer	Tauschen Sie die Batterien in der Fernbedienung aus.
Das Gerät kühlt oder heizt nicht genug	Die eingestellte Temperatur ist zu hoch oder zu niedrig	Überprüfen Sie die Temperatur und stellen Sie sie mit der Fernbedienung ein.
	Der Luftfilter ist verstopft.	Prüfen Sie den Luftfilter und reinigen Sie ihn bei Bedarf.
	Prüfen Sie, ob es keine anderen Hindernisse für den Luftstrom gibt, weder innen noch außen.	Entfernen Sie alles, was den Luftstrom blockieren könnte.
	Die thermische Kühllast hat sich erhöht (z. B. wenn eine Tür oder ein Fenster offen gelassen wurde oder ein Gerät im Raum installiert wurde, das viel Wärme erzeugt).	Versuchen Sie, die thermische Kühllast des Raumes mit den folgenden Ratschlägen zu reduzieren: Bedecken Sie große Fenster, die dem Sonnenlicht ausgesetzt sind, mit Vorhängen oder mit externen Abdeckungen (Jalousien, Vordächer, reflektierende Folien, usw.); Der Raum muss so lange wie möglich geschlossen bleiben. Vermeiden Sie das Einschalten von Halogenlampen oder anderen Geräten mit hohem Energieverbrauch, wie z. B. kleine Öfen, Dampf Bügeleisen, Kochplatten usw.



-Wenn das Netzkabel beschädigt ist, muss es vom Hersteller oder seinem Kundendienst oder einer ähnlich qualifizierten Person ersetzt werden, um eine Gefährdung zu vermeiden.

- Das Gerät verfügt über eine Auto-Neustart-Funktion. Wenn der Strom während des Betriebs ausgeschaltet wird, hört das Gerät auf zu arbeiten. Wenn der Strom wieder eingeschaltet wird, arbeitet das Gerät automatisch im vorherigen Betriebsmodus, ohne dass Sie das Gerät mit der Fernbedienung einschalten müssen.

-Die maximale Betriebstemperatur für die Klimaanlage (maximale Kühlung: außen DB43°C/WB26°C, innen DB32°C/WB23°C; minimale Heizung: außen DB-5°C/WB-6°C, innen DB20°C).

-Dieses Gerät ist nicht für die Verwendung durch Personen (einschließlich Kinder) mit eingeschränkter körperlicher Leistungsfähigkeit bestimmt,

sensorische oder geistige Fähigkeiten oder mangelnde Erfahrung und Kenntnisse, es sei denn, sie wurden von einer für ihre Sicherheit verantwortlichen Person beaufsichtigt oder in die Benutzung des Geräts eingewiesen.

-Kinder sollten beaufsichtigt werden, um sicherzustellen, dass sie nicht mit dem Gerät spielen.

BESCHREIBUNG DES FEHLERCODES:

Beschreibung des Fehlers	Störungscode	Laufender Zustand
Überspannungs-/Unterspannungsschutz	E0	Gerät funktioniert nicht
Fehler des Innentemperaturfühlers	E1	Gerät funktioniert nicht
Fehler des Innenraumtemperatursensors	E2	Gerät funktioniert nicht
Störung des Innenraummotors	E3	Gerät funktioniert nicht
Fehler des Außentemperaturfühlers	E4	Kompressor funktioniert nicht
Fehler am Sensor für die Verdichter-Austrittstemperatur	E5	Kompressor funktioniert nicht
Fehler am Temperatursensor des Warmwasserregisters	E7	Die Funktion des Warmwasserregisters funktioniert nicht.
Vollständiger Schutz vor Wasser	E8	Kompressor funktioniert nicht
Außerhalb der Reichweite des Außenlüfters	E9	Gerät funktioniert nicht
Kommunikationsfehler im Innen- und Außenbereich	EE	Gerät funktioniert nicht
Fehler im Programm Indoor E	F0	Gerät funktioniert nicht
Fehler des Außentemperaturfühlers	F1	Kompressor funktioniert nicht
Fehler im Programm Outdoor E	F2	Gerät funktioniert nicht
Fehler beim Starten des Verdichters	F3	Gerät funktioniert nicht
Schutz vor zu hoher/niedriger Außentemperatur	F4	Gerät funktioniert nicht
Treiber E Programm, Kompressor oder PFC Fehler	F5	Gerät funktioniert nicht
Elektrischer PCB-Fehler	F6	Gerät funktioniert nicht
Elektrische Leiterplatte oder Kompressorfehler	EF	Gerät funktioniert nicht

4 ZUBEHÖR INSTALLATION

4.1 GERÄUSCHLOSES HYBRIDWASSER ANSCHLUSS

Der Warmwassertauscher ist eine nützliche Option, um den Wasserheizkörper unter dem Fenster zu ersetzen, um die Leistung der Maschine zu verbessern und Energie für Ihre Rauminstallation zu sparen.

-Für den Einbau müssen Sie zuerst den Kunststoffauslassrahmen und die Glasscheibe entfernen. (P21)

- Seien Sie vorsichtig, damit Sie die Glasscheibe nicht

- Entfernen Sie die 2 Schrauben und die Kunststoffschnallen vorsichtig. (P22)

- Entfernen Sie dann vorsichtig die Glasscheibe.

-Schieben Sie die Seitenplatte in Pfeilrichtung, und nehmen Sie die Seitenplatte heraus. (P23)

-Verbinden Sie die Zu- und Abflusswasserleitung gut. Prüfen Sie sorgfältig, ob Sie die Rohre zuerst durch die Seitenplatte führen müssen. (P24,P25)

- Befestigen Sie die Seitenplatte auf die gleiche Weise, wie Sie sie entfernen.

-Öffnen Sie die Vorrichtung des Wassersystems. Öffnen Sie das Entlüftungsventil, um die Luft im Wärmetauscher abzulassen. Wenn sich keine Luft in der Entlüftungsleitung befindet, schließen Sie das Ventil. Prüfen Sie die hydraulische Abdichtung der Dichtung.

- Befestigen Sie die Glasscheibe und den Kunststoffrahmen des Auslasses. Seien Sie vorsichtig, damit die Glasscheibe nicht beschädigt wird.

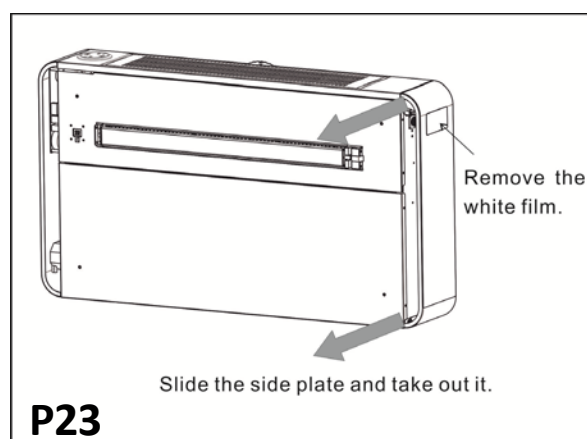
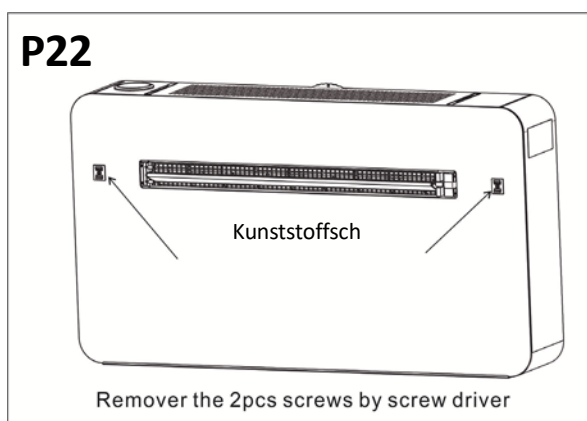
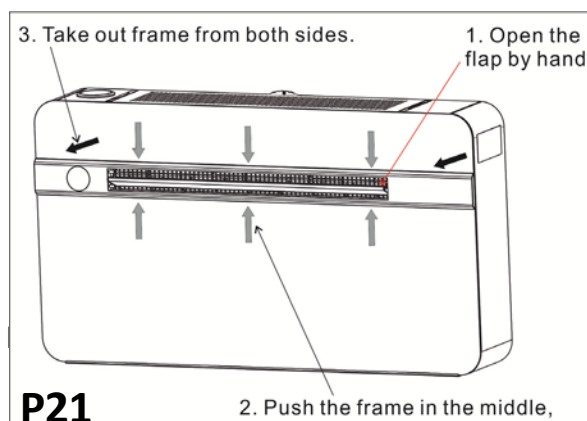

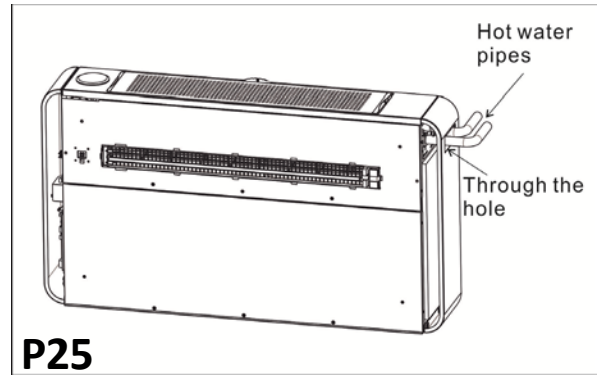
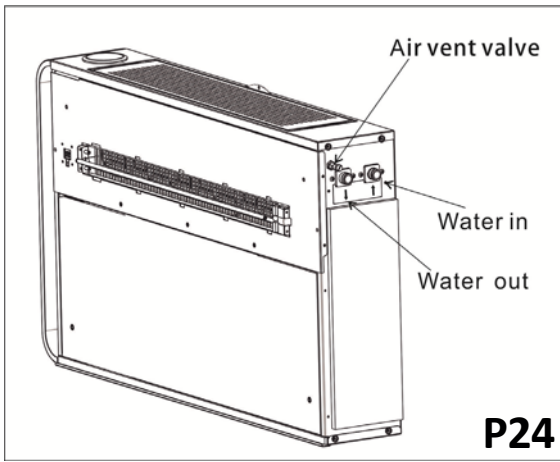

4.2 WEICHE GITTERROSTE EINBAU

Zum Anbringen der beiden äußeren weichen Gitter gehen Sie bitte wie folgt vor:

Machen Sie sich vor der Installation mit der Befestigung des Gitters am Rohr vertraut. Führen Sie die Kordeln durch das Mittelloch des Gitters. Falten Sie das äußere Gitter in der Hälfte und halten Sie die Schnur mit der freien Hand fest. Führen Sie Ihren Arm in das Rohr mit dem Gitter ein und drücken Sie es ganz nach außen. Lassen Sie das Gitter ausklappen und ziehen Sie die Kordel zu sich. Beide Gitter passen auf die Innenseite des Rohrs. Mit etwas Geduld und Manipulation passen die beiden Gitter an das Ende der Rohre. Greifen Sie die Schnur, stecken Sie die Finger zwischen die Rippen und ziehen Sie den Gitterrost zu sich hin, bis er richtig im Rohr sitzt, wobei die Rippen senkrecht bleiben.

Wenn das Außengitter zugänglich ist, um seine Entfernung zu verhindern, wird empfohlen, es mit Dübeln und Schrauben mit einem Durchmesser von 6 mm an der Wand zu befestigen. Ziehen Sie die Schnur an und befestigen Sie sie an der Delle an den Innenflanschen.

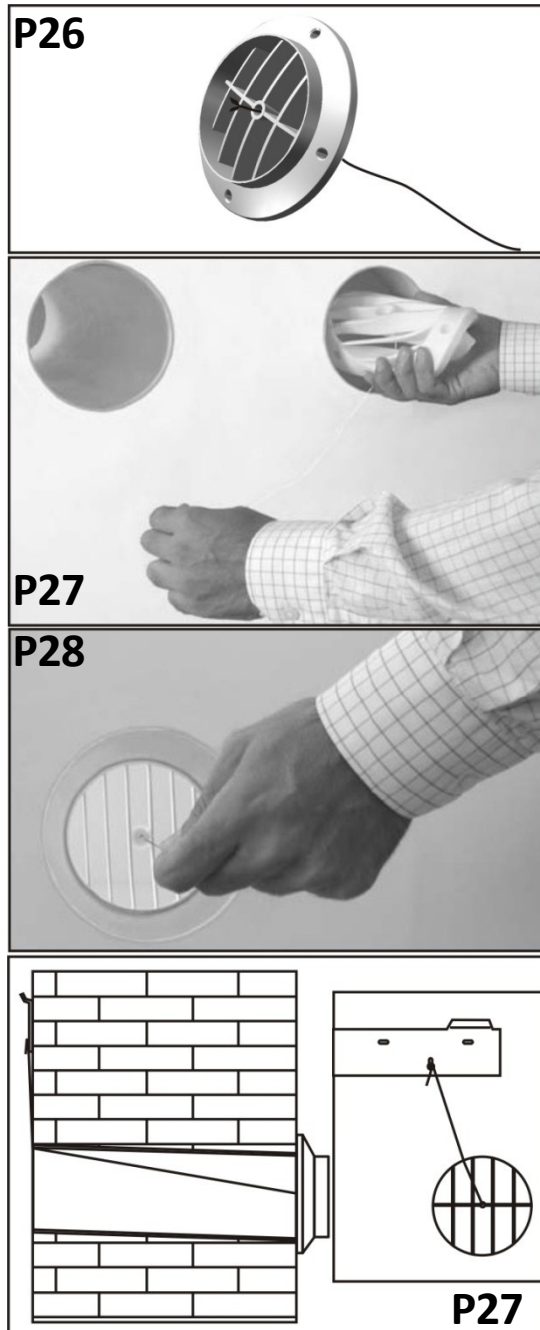

**IT****Smaltimento delle apparecchiature obsolete**

1. Quando su un prodotto è riportato il simbolo di un bidone della spazzatura sbarrato da una croce significa che il prodotto è coperto dalla Direttiva Europea 2002/96/EC.
2. Tutti i prodotti elettrici ed elettronici dovrebbero essere smaltiti separatamente rispetto alla raccolta differenziata municipale, mediante impianti di raccolta specifici designati dal governo o dalle autorità locali.
3. Il corretto smaltimento delle apparecchiature obsolete contribuisce a prevenire possibili conseguenze negative sulla salute umana e sull'ambiente.
4. Per informazioni più dettagliate sullo smaltimento delle apparecchiature obsolete, contattare il comune, il servizio di smaltimento rifiuti o il negozio in cui è stato acquistato il prodotto.

FR**Élimination des appareils obsolètes**

1. Quand figure sur un produit le symbole représentant une poubelle barrée d'une croix, cela indique que le produit est assujéti à la Directive européenne 2002/96/EC.
2. Tous les appareils et composants électriques et électroniques doivent être éliminés auprès de déchetteries spécifiques indiquées par les pouvoirs publics nationaux ou par les autorités locales.
3. La bonne élimination des appareils obsolètes contribue à prévenir les conséquences dommageables pour la santé des personnes et pour l'environnement.
4. Pour plus d'informations concernant l'élimination des appareils obsolètes, veuillez contacter votre mairie, le service d'élimination des ordures ou encore le magasin où le produit a été acheté.

UK**Disposal of your old appliance**

1. When this crossed-out bin symbol appears on a product it means that the product is covered by European Directive 2002/96/EC.
2. All electrical and electronic products should be disposed of separately from the municipal waste stream via specific collection facilities designated by the government or the local authorities.
3. Proper disposal of your old appliance will help prevent potential negative consequences for the environment and human health.
4. For more detailed information about disposal of your old appliance, please contact your municipality, the waste disposal service or the shop where you purchased the product.

ES**Como deshacerse de aparatos eléctricos y electrónicos viejos**

1. Si en un producto aparece el símbolo de un contenedor de basura tachado, significa que este se acoge a la Directiva 2002/96/EC.
2. Los aparatos eléctricos no se deben desechar junto con los residuos domésticos, sino a través de puntos de recogida designados por el gobierno o las autoridades locales.
3. La correcta recogida y tratamiento de los dispositivos inseribles contribuye a evitar riesgos potenciales para el medio ambiente y la salud pública.
4. Para obtener más información sobre cómo deshacerse de sus aparatos eléctricos y electrónicos viejos, póngase en contacto con su ayuntamiento, el servicio de recogida de basuras o el establecimiento donde adquirió el producto.

DE**Entsorgung von Altgeräten.**

1. Wenn dieses Symbol eines durchgestrichenen Abfallimers auf einem Produkt angebracht ist, unterliegt dieses Produkt der europäischen Richtlinie 2002/96/EC.
2. Alle Elektro- und Elektronik-Altgeräte müssen getrennt vom Hausmüll über dafür staatlich vorgesehene Stellen entsorgt werden.
3. Eine ordnungsgemäße Entsorgung des Altgeräts trägt dazu bei, Schäden an der Umwelt und der menschlichen Gesundheit zu vermeiden.
4. Weitere Informationen zur Entsorgung des Altgeräts erhalten Sie bei der Stadtverwaltung, beim Entsorgungsamt oder in dem Geschäft, in dem Sie das Produkt erworben haben.

PT**Eliminação do seu antigo aparelho**

1. Quando este símbolo de caixote do lixo com uma cruz em cima estiver afixado a um produto, significa que o produto se encontra abrangido pela Directiva Europeia 2002/96/EC.
2. Todos os produtos eléctricos e electrónicos devem ser eliminados separadamente do lixo doméstico através de pontos de recolha designados para o efeito pelo governo ou pelas autoridades locais.
3. A eliminação correcta do seu aparelho antigo ajuda a evitar potenciais consequências negativas para o ambiente e para a saúde humana.
4. Para obter informações mais detalhadas acerca da eliminação do seu aparelho antigo, contacte as autoridades locais, um serviço de eliminação de resíduos ou a loja onde comprou o produto.